

**Montageanleitung**  
**Assembly instructions**  
**Notice de montage**  
**Instrucciones de montaje**  
**Istruzioni di montaggio**  
**Инструкция для монтажа**  
**Instrukcja montażu**  
**Montážní návod**  
**Návod na montáž**  
**Szerelési utasítás**  
**Инструкция за монтаж**  
**Kurulum Talimatları**

**MADAGASKAR 2**

Art.-Nr. 806-002

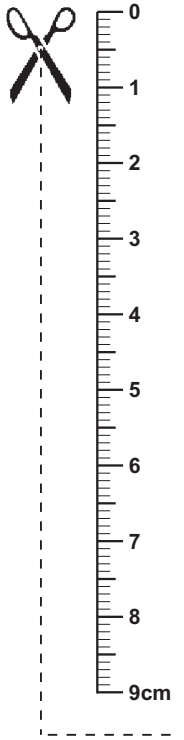

Beschläge / Fittings / Ferrures pour meubles / Herrajes / Guarnizioni / Железные оправы для мебели / Okucia/ Kování/ Kovanie/Vasalások / обков/ Parçaları

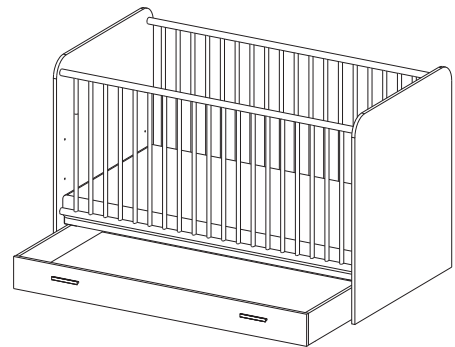
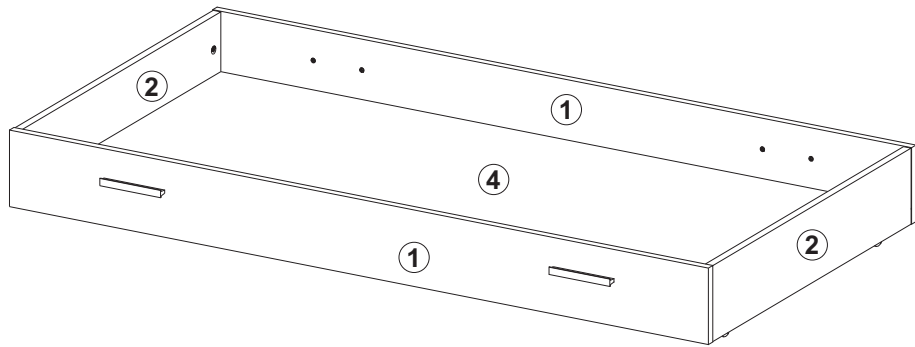
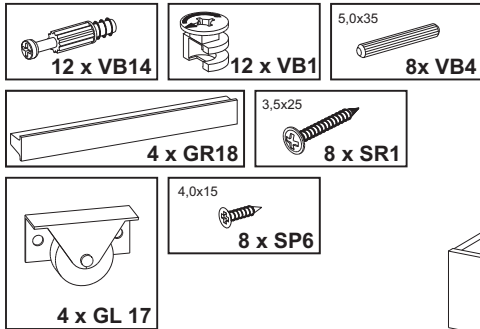

Madagaskar 1 + 2

Sie benötigen:  
 You need:  
 Vous avez besoin de:  
 Necesita:  
 Bisogna avere:  
 Вам нужно:

Potrzebne są:  
 Potřebujete:  
 Potřebujete:  
 Szükséges eszközök:  
 На Вас са Ви нужни:  
 Ihtiyaciniz:

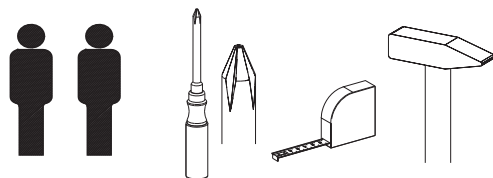

## Pflegehinweis!

Bitte nur mit einem Staubtuch oder einem feuchten Lappen reinigen. Keine scheuernden Putzmittel verwenden!

## Cleaning Information:

Clean only with a duster or damp cloth. Avoid using detergent or solvents!

## Consigne d'entretien:

Nettoyer uniquement à l'aide d'un chiffon à poussière ou d'un torchon humide. N'utiliser aucun produit nettoyant!

## Indicaciones de mantenimiento:

Limpiar sólo con un trapo para el polvo o con un trapo húmedo. No utilizar productos de limpieza abrasivos.

## Istruzione di pulizia:

Pulire unicamente con un panno per la polvere o con uno straccio umido. Non utilizzare prodotti detergenti abrasivi!

## Инструкция по уходу:

Пожалуйста только сухой или слегка влажной тряпкой для пыли протереть. Не в коем случае не употребляйте хими-чистских средств для чистки!

## Pielęgnacja

Czyścić tylko przy pomocy suchej lub wilgotnej ściereczki. Nie stosować środków do szorowania!

## IPokyny pro ošetřování!

Čistěte, prosím, pouze prachovkou nebo vlhkým hadrem. Nepoužívejte abrazivní čisticí prostředky!

## Pokyn k údržbe!

Prosíme utierať len prachovkou alebo vlhkou handričkou. Nepoužívať žiadne čistiace prostriedky na drhnutie!

## Ápolási útmutatás!

Kérjük, hogy csak portörlő kendővel vagy nedves ronggyal tisztítsa! Ne használjon dörzsölo hatású tisztítószeret!

## Указание за поддръжка!

Почиствайте само с кърпа за прах или влажен парцал. Да не се използват абразивни почистващи препарати!

## Bakım talimatları

Lütfen sadece bir toz bezi ya da nemli bir bezle temizleyiniz. Aşındırıcı temizlik maddeleri kullanmayın!

Teile / Article / Pieces / Piezas / Elementi singolo/части/ Części/ Díly/ Diely/ Alkatrészek/ части/ parçalar

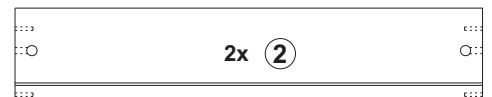
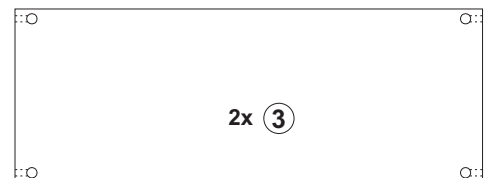
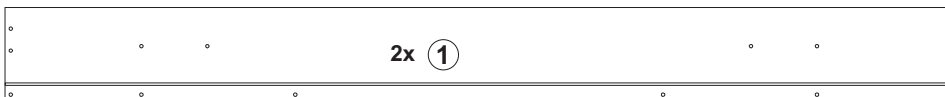
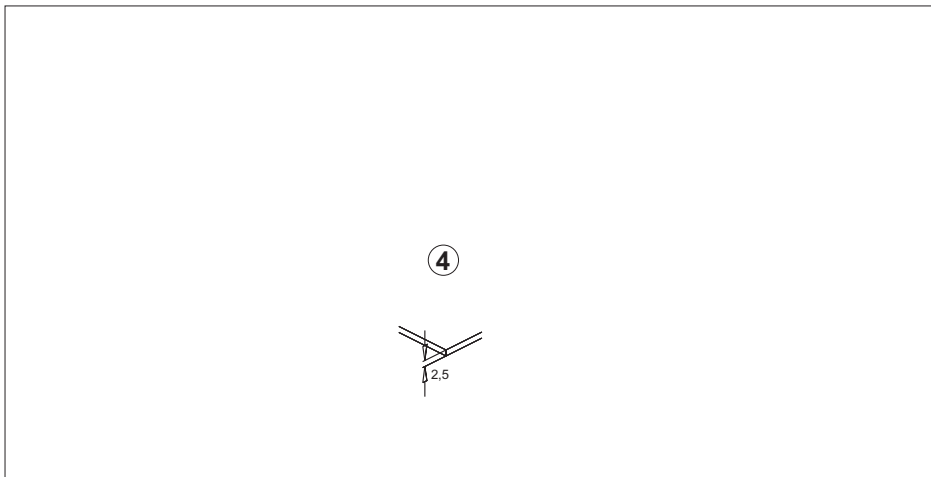

**WICHTIG! FÜR SPÄTERES  
NACHSCHLAGEN  
AUFBEWAHREN.  
SORGFÄLTIG LESEN!**

Bitte die Montageanleitung vor Beginn sorgfältig studieren. Um eine ordnungsgemäße und mangelfreie Erstellung zu gewährleisten, muss die Montage exakt in der gezeigten Reihenfolge ausgeführt werden.

**IMPORTANT! KEEP IN A SAFE  
PLACE FOR LATER  
REFERENCE. PLEASE READ  
CAREFULLY!**

Please carefully read through the assembly instructions before starting  
To ensure proper, fault-free construction, assembly is to be carried out exactly as shown in the sequence.

**IMPORTANT ! A CONSERVER  
POUR UNE CONSULTATION  
ULTERIEURE ! A LIRE  
ATTENTIVEMENT !**

Lire scrupuleusement les instructions de montage avant de commencer le montage.  
Afin de garantir une construction conforme et irréprochable, le montage doit être effectué exactement dans l'ordre indiqué.

**¡IMPORTANTE! GUARDE LAS  
INSTRUCCIONES PARA  
O J E A R L A S  
POSTERIORMENTE. LEA LAS  
I N S T R U C C I O N E S  
DETENIDAMENTE.**

Antes de empezar lea detenidamente las instrucciones de montaje.  
UPara garantizar una construcción adecuada y sin defectos, el montaje deberá llevarse a cabo en el orden exacto que se indica.

**WAŻNE! PROSIMY  
PRZECHOWAC W CELU  
P Ó Z N I E J S Z E G O  
WYKORZYSTANIA. PROSIMY  
O UWAZNE PRZECZYTANIE!**

Przed rozpoczęciem montażu proszę uważnie zapoznać się ze stosowną instrukcją. Aby zapewnić prawidłowe przeprowadzenie montażu należy wykonywać wszystkie czynności dokładnie według przedstawionej kolejności.

**DULEŽITÉ! USCHOVEJTE  
PRO POZDĚJŠÍ POTŘEBU.  
PREČTĚTE SI PEČLIVĚ!  
SORGFÄLTIG LESEN!**

Prostudujte, prosím, před začátkem práce pečlivě Montážní návod.  
Aby bylo zaručeno řádné a bezchybné sestavení, musí se montáž provést přesně v uvedeném pořadí.

**DÔLEŽITÉ! UCHOVAJTE PRE  
B U D Ú C E P O U Ž I T I E .  
INFORMÁCIE SI PREČÍTAJTE  
POZORNE!**

Pred započatím prác si prosíme starostlivo precítajte návod na montáž  
Aby bolo možné zaručiť správne a bezchybné zostavenie, je nutné pri montáži dodržať presne vyznačený postup.

**F O N T O S ! K É S Ő B B I  
REFERENCIA CÉLJÁBÓL  
ORIZZE MEG AZ ÚTMUTATÓT  
ÉS FIGYELMESEN OLVASSA  
ELAZT.**

Kezdés előtt gondosan tanulmányozza a szerelési utasítást!  
A szabályszerű és hibátlan elkészítés garantálása érdekében a szerelést pontosan a mutatott sorrendben kell elvégezni.

**IMPORTANTE! CONSERVARE  
PER UNA SUCCESSIVA  
CONSULTAZIONE. LEGGERE  
ATTENTAMENTE!**

Per favore prima dell'inizio studiare accuratamente le istruzioni per il montaggio.

Per garantire una realizzazione senza errori, il montaggio deve essere fatto rispettando esattamente la sequenza indicata.

**ВАЖНО! ХРАНИТЬ ДЛЯ  
ДАЛЬНЕЙШИХ СПРАВОК.  
ТЩАТЕЛЬНО ПРОЧЕСТЬ!**

Пожалуйста перед началом монтажа, изучите внимательно инструкцию.

Для того чтобы гарантировать соответствующее и безупречное производство, монтаж должен быть осуществленным в указанном порядке. Reihenfolge ausgeführt werden.

**ВАЖНО! ЗАПАЗЕТЕ ПО-  
КЪ С НИ СПРАВКИ.  
ПРОЧЕТЕТЕ ВНИМАТЕЛНО!**

Преди монтажа внимателно разучете инструкцията. Монтажът задължително трябва да се извърши в посочената последователност, за да отговаря на изискванията и да бъде безупречен.

**Önemli, ileride bakmaya  
saklayın, dikkatle okuyun.**

Lütfen kurulum talimatları başlamadan önce dikkatle iyice inceleyiniz.

Doğru ve hatasız üretim sağlamak için, montajı gösterilen sırada tam olarak yapılmalıdır.

## A

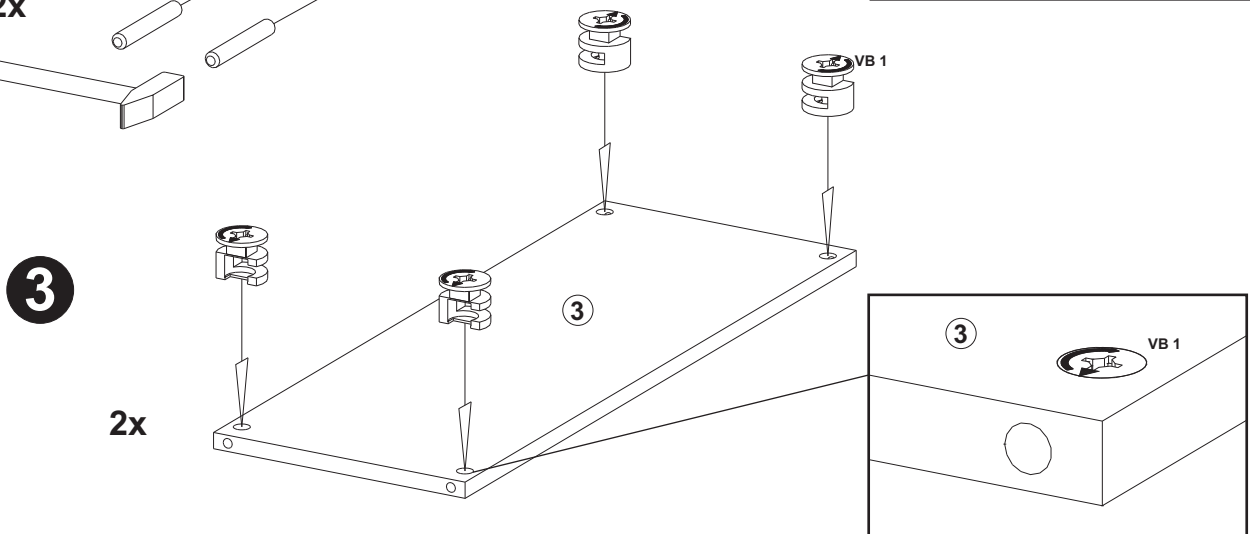
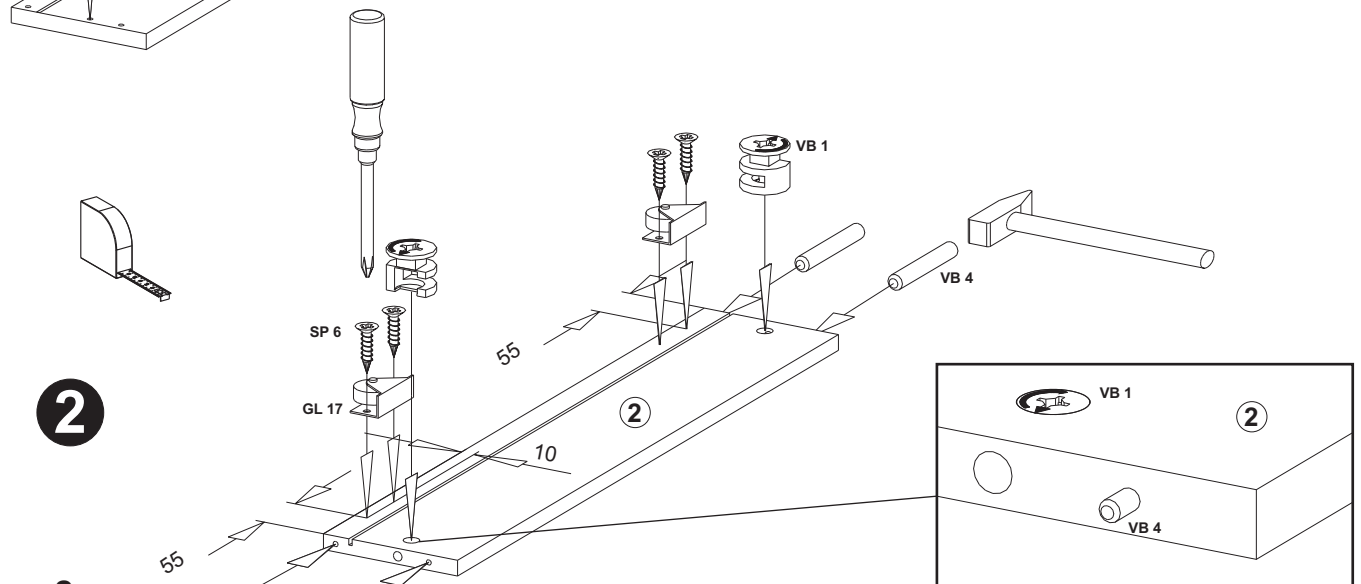
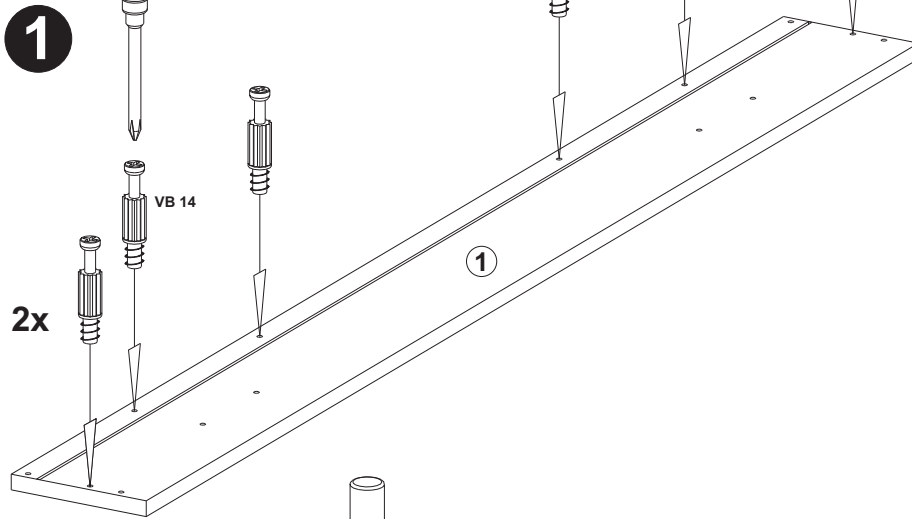
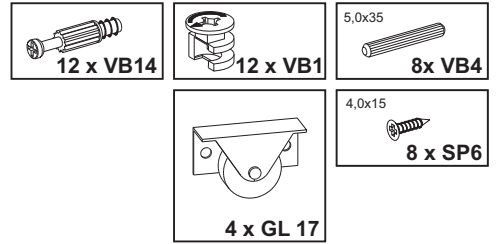

## B

4 x GR18

3,5x25  
8 x SR1

### 1

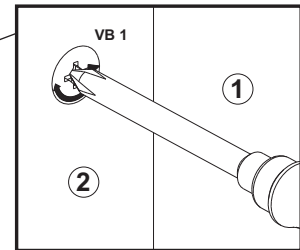
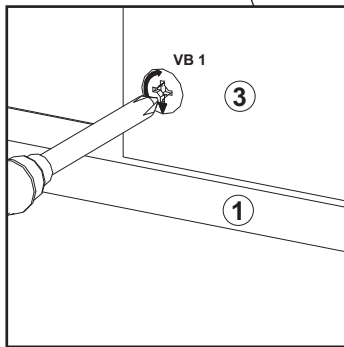
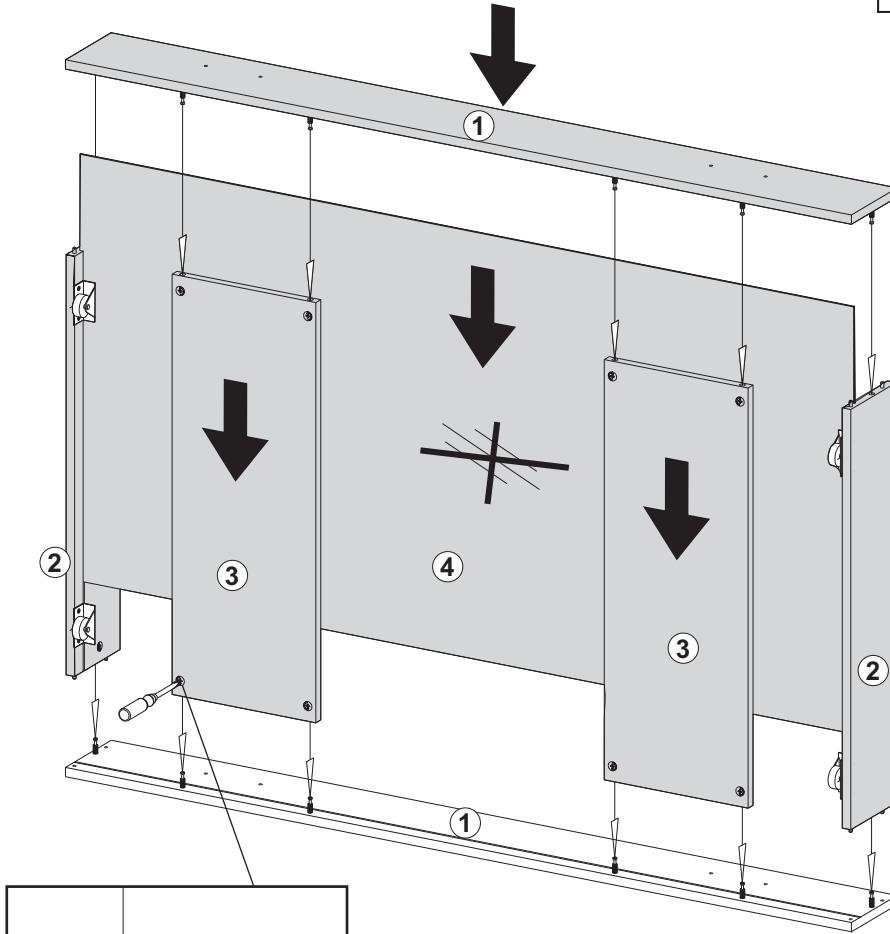

### 2

