

Montageanleitung
Assembly instructions
Notice de montage
Instrucciones de montaje
Istruzioni di montaggio
Инструкция для монтажа
Instrukcja montażu
Montážní návod
Návod na montáž
Szerelési utasítás
Инструкция за монтаж
Kurulum Talimatları

Beschläge / Fittings / Ferrures pour meubles / Herrajes / Guarnizioni / Железные оправы для мебели / Okucia/ Kování/ Kovanie/Vasalások / обков/ Parçaları

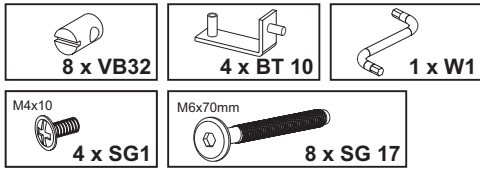

MADAGASKAR 1

Art.-Nr. 806-001



EN 716:2008 (D)

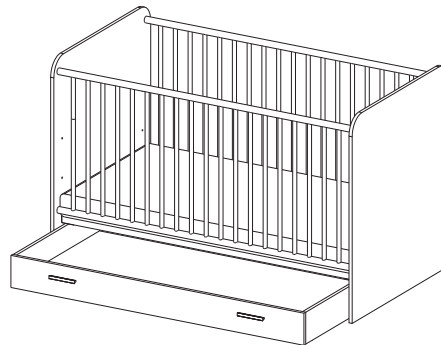
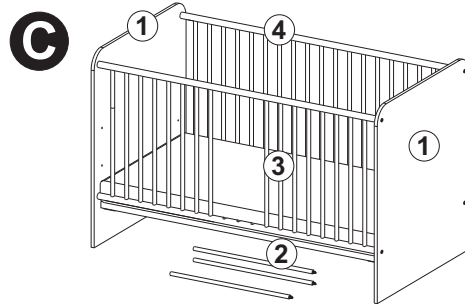
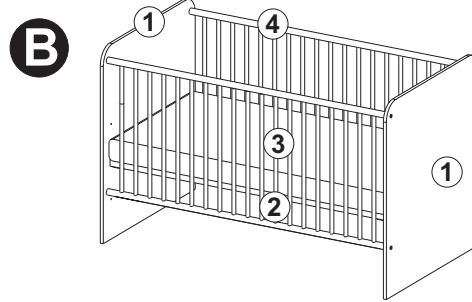
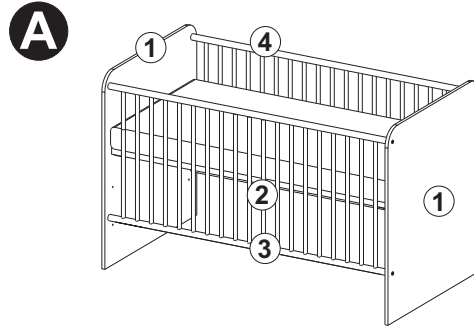
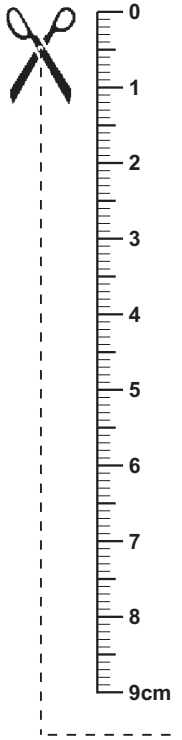

Sie benötigen:
 You need:
 Vous avez besoin de:
 Necesita:
 Bisogna avere:
 Вам нужно:

Potrzebne są:
 Potřebujete:
 Potřebujete:
 Szükséges eszközök:
 На Вас са Ви нужни:
 İhtiyaciniz:

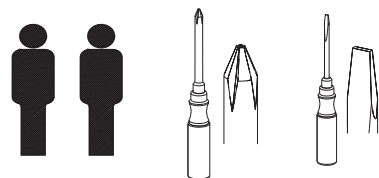

Madagaskar 1 + 2

Pflegehinweis!

Bitte nur mit einem Staubtuch oder einem feuchten Lappen reinigen. Keine scheuernden Putzmittel verwenden!

Cleaning Information:

Clean only with a duster or damp cloth. Avoid using detergent or solvents!

Consigne d'entretien:

Nettoyer uniquement à l'aide d'un chiffon à poussière ou d'un torchon humide. N'utiliser aucun produit nettoyant!

Indicaciones de mantenimiento:

Limpiar sólo con un trapo para el polvo o con un trapo húmedo. No utilizar productos de limpieza abrasivos.

Istruzione di pulizia:

Pulire unicamente con un panno per la polvere o con uno straccio umido. Non utilizzare prodotti detergenti abrasivi!

Инструкция по уходу:

Пожалуйста только сухой или слегка влажной тряпкой для пыли протереть. Не в коем случае не употребляйте хими-ческих средств для чистки!

Pielęgnacja

Czyścić tylko przy pomocy suchej lub wilgotnej ściereczki. Nie stosować środków do szorowania!

!Pokyny pro ošetřování!

Čistěte, prosím, pouze prachovkou nebo vlhkým hadrem. Nepoužívejte abrazivní čisticí prostředky!

Pokyn k údržbe!

Prosíme utierať len prachovkou alebo vlhkou handričkou. Nepoužívať žiadne čistiace prostriedky na drhnutie!

Ápolási útmutatás!

Kérjük, hogy csak portörlő kendővel vagy nedves ronggyal tisztítsa! Ne használjon dörzsölo hatású tisztítószeret!

Указание за поддръжка!

Почиствайте само с кърпа за прах или влажен парцал. Да не се използват абразивни почистващи препарати!

Bakım talimatları

Lütfen sadece bir toz bezi ya da nemli bir bezle temizleyiniz. Aşındırıcı temizlik maddeleri kullanmayın!

Teile / Article / Pieces / Piezas / Elementi singolo/части/ Części/ Díly/ Diely/ Alkatrészek/ части/ parçalar

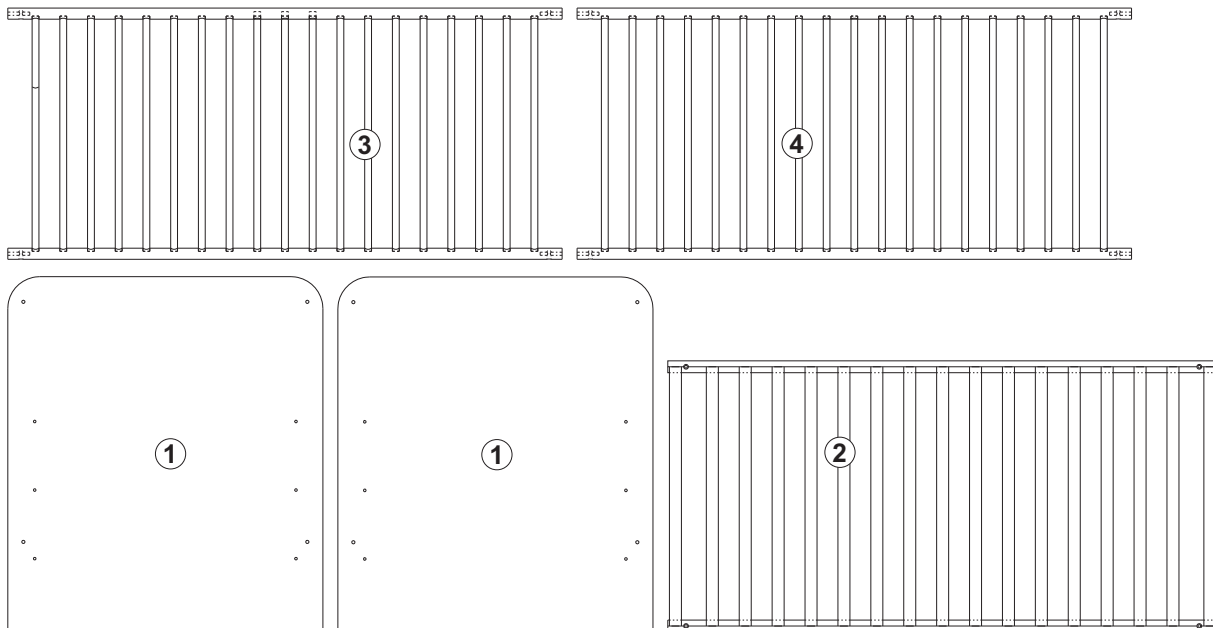

WICHTIG! FÜR SPÄTERES NACHSCHLAGEN AUFBEWAHREN. SORGFÄLTIG LESEN!

Sicherheitshinweis:

Achtung: Bei mangelhafter Montage besteht Gefahr für die Sicherheit. Die Montage muss exakt in der gezeigten Reihenfolge ausgeführt werden. Aufbau durch fachkundiges Personal empfohlen!

Alle Montagemittel sind ausreichend fest anzuziehen und regelmäßig zu prüfen.

WARNUNG!

Um unzulässige Öffnungsmaße zu vermeiden, sind alle Schlupfsprossen zu entfernen, andernfalls besteht die Gefahr einer Strangulation. Achten Sie darauf, dass die Federn nach oben montiert werden.

Halten Sie das Bett von offenem Feuer und anderen starken Wärmequellen, wie elektrischen Heizstrahlern, gasgeheizten Öfen usw. fern.

Benutzen Sie niemals mehr als eine Matratze im Kinderbett.

Achtung: Gegenstände, z.B. Stricke, Schnüre, Kordeln, Gurte, Bänder, die an einem Kinderbett befestigt oder abgehängt sind, können zur Strangulation führen.

Die maximale Höhe der Matratze darf 10 cm nicht überschreiten.

Die Oberseite der Matratze darf in oberster Stellung des Bettbodens nicht über die Markierung am Bett hinausgehen. Verwenden Sie eine handelsübliche Matratze, die einem Maximalabstand zu den Seiten von 3 cm nicht überschreitet.

Die unterste Stellung des Bettbodens ist die sicherste für das Kind. Verwenden Sie nur noch diese, sobald sich das Kind aufsetzen kann.

Benutzen Sie das Bett nicht mehr, wenn das Kind in der Lage ist herauszuklettern.

Benutzen Sie das Bett nicht, wenn irgendein Teil defekt ist, abgerissen ist oder fehlt.

Teile oder Ersatzteile dürfen nur vom Hersteller bezogen werden.

IMPORTANT! KEEP IN A SAFE PLACE FOR LATER REFERENCE. PLEASE READ CAREFULLY!

Safety instructions

Attention: Faulty assembly compromises safety. Assembly must be carried out in the order shown. We recommend having the assembly done by qualified personnel!

Tighten all fixing devices sufficiently and check them at regular intervals.

Warning!

To prevent inadmissibly large openings between the bars, all removable bars must be taken out, as otherwise there is a risk of strangulation. Please ensure that the springs are mounted facing upwards.

Keep the cot away from naked flames and other intense heat sources, such as electric radiant heaters, gas-fired stoves etc.

Please never use more than one mattress at a time in the cot.

Attention: Objects such as cords, strings, belts or straps attached to, or dangling from, a cot can lead to strangulation.

The mattress must not exceed a maximum height of 10 cm. The mattress top must not extend above the marking on the cot when the cot base is at its highest position. Use a commercially available mattress which does not leave a gap of more than 3 cm between the mattress and the sides of the cot.

The lowest position of the cot base is the safest for the child. Do not use any other position than this once the child is able to sit up.

Stop using the cot as soon as the child is able to climb out of it.

Do not use the cot if any part of it is faulty, is torn off or is missing.

Components or replacement parts must only be obtained from the manufacturer.

IMPORTANT ! A CONSERVER POUR UNE CONSULTATION ULTERIEURE ! A LIRE ATTENTIVEMENT !

Note de sécurité

Attention: Tout montage incorrect constitue un danger pour la sécurité. Le montage doit être effectué exactement dans l'ordre indiqué. Il est recommandé de confier le montage à du personnel spécialisé.

Il est nécessaire de suffisamment serrer tous les moyens de montage et de les contrôler régulièrement.

Attention!

Pour éviter les cotes d'ouverture inadmissibles, tous les barreaux de passage doivent être enlevés, sinon risque de strangulation. Veillez à ce que les ressorts soient montés vers le haut.

Tenez le lit à l'écart de feux ou d'autres grandes sources de chaleur, telles que chauffages radiants, poêles chauffés au gaz etc.

N'utilisez jamais plus d'un matelas dans le lit pour enfants.

Attention: Les objets, tels que cordes, ficelles, cordons, ceintures, rubans, attachés ou suspendus au lit, peuvent provoquer une strangulation.

La hauteur de matelas maximale ne doit pas dépasser 10 cm. En position la plus haute du fond du lit, la face supérieure du matelas ne doit pas dépasser le marquage appliqué sur le lit. Utilisez un matelas d'usage commercial dont la distance maximale des côtés ne dépasse pas 3 cm.

La position la plus basse du fond du lit est la position la plus sûre pour l'enfant. N'utilisez plus que cette position dès que l'enfant peut se tenir debout dans le lit.

N'utilisez plus le lit lorsque l'enfant est capable d'en sortir lui-même.

N'utilisez pas le lit si un élément est défectueux, abîmé ou manquant.

Les pièces ou pièces de rechange doivent uniquement être obtenues auprès du fabricant.

¡IMPORTANTE! GUARDE LAS INSTRUCCIONES PARA O J E A R L A S POSTERIORMENTE. LEA LAS INSTRUCCIONES DETENIDAMENTE.

Aviso de seguridad

Cuidada: Si el montaje es inadecuado, existe riesgo para la seguridad. El montaje tiene que realizarse exactamente en el orden mostrado. ¡Se recomienda el montaje por personal experto!

Todos los medios de montaje tienen que apretarse adecuadamente y comprobarse con regularidad.

Advertencia!

Para evitar medidas de apertura no permitidas, se han de quitar todas las barras removibles, pues en otro caso existe riesgo de estrangulación. Compruebe que los muelles estén montados hacia arriba.

La cuna ha de mantenerse lejos de fuegos abiertos y otras fuentes de calor, como radiadores eléctricos, hornos calentados con gas, etc.

No utilice nunca más de un colchón en la cuna.

Cuidada: Los objetos sujetos o colgados en una cuna, p. ej. sogas, cuerdas, cordeles, correas y cintas, pueden provocar estrangulación.

La altura máxima del colchón no debe superar 10 cm. En la posición superior de la base de la cuna, la parte superior del colchón no debe sobresalir de la marca de la cuna. Utilice un colchón comercial que no supere una distancia máxima de 3 cm hacia los lados.

La posición inferior de la base de la cuna es la más segura para el niño. Utilice sólo la misma tan pronto como el niño pueda levantarse.

Deje de utilizar la cuna cuando el niño esté en condiciones de salirse subiendo.

No utilice la cuna si alguna pieza está defectuosa, se ha arrancado o no existe.

Las piezas normales o piezas de repuesto sólo deben adquirirse en el fabricante.

IMPORTANTE! CONSERVARE PER UNA SUCCESSIVA CONSULTAZIONE. LEGGERE ATTENTAMENTE!

Nota di sicurezza

Attenzione. In caso di montaggio errato si corrono rischi per la sicurezza. L'installazione deve essere eseguita esattamente nell'ordine indicato. Si consiglia di far eseguire il montaggio da personale qualificato!

Tutti i dispositivi di montaggio devono essere serrati saldamente e controllati regolarmente.

Attenzione!

Per evitare dimensioni d'apertura non ammesse, rimuovere tutte le barre, altrimenti si corre il rischio di strangolamento. Assicurarsi che le molle siano montate verso l'alto. Tenere la culla lontano da fiamme libere e altre fonti di calore, come radiatori elettrici, stufe a gas ecc.

Non usare mai più di un materasso nella culla.

Attenzione: Oggetti come corde, lacci, cordoncini, cinture, nastri che sono attaccati o appesi a una culla possono causare strangolamento.

L'altezza massima del materasso non deve superare i 10 cm. La parte superiore del materasso non deve superare, nella posizione più alta del piano letto, il segno sul letto. Utilizzare un materasso standard con una distanza massima dai lati non superiore ai 3 cm.

La posizione più bassa del piano letto è la più sicura per il bambino. Utilizzare solo questa quando il bambino ha imparato a sedersi.

Non utilizzare più la culla, se il bambino è in grado di arrampicarsi fuori.

Non utilizzare il letto se presenta parti difettose, crepe o altri difetti.

Le parti o i pezzi di ricambio devono essere ordinati dal produttore.

ВАЖНО! ХРАНИТЬ ДЛЯ ДАЛЬНЕЙШИХ СПРАВОК. ТЩАТЕЛЬНО ПРОЧЕСТЬ!

Инструкция для безопасности

Внимание: При неудовлетворительной установке существует угроза для безопасности. Установка должна быть точно в показанной последовательности проведена. Рекомендуем установку через компетентного персонала.

Все монтажные средства необходимо достаточно прочно затянуть и регулярно проверять.

Предупреждение!

чтобы избежать недопустимые пространство, удалите все перекладины, иначе существует опасность удушья. Обратите внимание, что пружины на верх монтируются

Оберегайте кровать от открытого огня или от других сильных тепловых источников, как на пример электрические излучатели топления, газовые печи итд.

Никогда не употребляйте больше чем один матрас для детской кроватки.

Внимание: Предметы, как верёвки, шнурки, ремни или шнуры, которые закреплены или свисают, могут привести к удушью.

Высота матраса не должна превысить 10 см. Верхняя сторона матраса не должна переходить через маркирование на кровати, если матрас установлен наверхнюю позицию. Применяйте стандартные матрасы, которые непривешают расстояние до 3см к каждой стороне.

Нижняя позиция матраса, самая безопасная для ребёнка. Употребляйте только эту как только ребёнок начнёт садиться.

Не употребляйте кровать, если ребёнок может самостоятельно вылезти из кровати.

Неприминяйте кровать в случае сломанных или отсутствующих запчастей.

Детали или запасные части могут быть получены только у изготовителя.

WAŻNE! PROSIMY PRZECHOWAC W CELU PÓZNIejszego WYKORZYSTANIA. PROSIMY O UWAZNE PRZECZYTANIE!

Uwaga o zagrożeniach:

Uwaga: W przypadku błędnie wykonanego montażu występuje zagrożenie dla bezpieczeństwa. Montażu należy dokonać w określonej kolejności. Zaleca się zlecenie montażu fachowym pracownikom!

Wszelkie środki montażowe należy w wystarczający sposób dokreślić i regularnie kontrolować.

UWAGA!

W celu uniknięcia niedopuszczalnych wymiarów otworów należy wymontować wszystkie szczebelki, co pozwoli na uniknięcie uduszenia się dziecka. Prosimy uważać, aby sprężyny montowane były w górę.

Prosimy utrzymywać łóżeczko z dala od źródła otwartego ognia i innych silnych źródeł ciepła takich jak elektryczne ogrzewacze promiennikowe, piece gazowe itp.

Prosimy w łóżeczku dziecka nie używać więcej niż jednego materaca.

Uwaga: Przedmioty takie jak dzianina, sznurki, kordonki, paski, taśmy przywiązane do elementów łóżeczka mogą być powodem uduszenia dziecka.

Nie należy przekraczać maksymalnej wysokości materaca wynoszącej 10 cm. Górna powierzchnia materaca nie powinna w najwyższym ustawieniu platformy łóżeczka wystawać ponad zaznaczony poziom. Prosimy stosować materace dostępne w handlu, gdzie maksymalny odstęp do krawędzi bocznych nie przekracza 3 cm.

Najniższe ustawienie platformy łóżeczka jest dla dziecka najbezpieczniejsze. Prosimy stosować je już od chwili, gdy dziecko jest w stanie usiąść.

Łóżeczka prosimy nie użytkować dłużej, jeśli tylko Panstwa dziecko jest w stanie się z niego wydostać.

Prosimy nie używać łóżeczka jeśli jakas jego część jest uszkodzona, pęknięta lub jej brak.

Części lub części zamienne należy zamawiać wyłącznie u producenta wyrobu.

DULEŻITÉ! USCHOWEJTE PRO POZDĘJŠÍ POTŘEBU. PREČTĚTE SI PEČLIVĚ!

Bezpečnostní upozornění:

Pozor: Při chybné montáži je ohrožena bezpečnost. Montáž musí být provedena přesně v zobrazeném pořadí. Doporučujeme nechat provést montáž odborníkem!

Všechny montážní prvky je třeba dostatečně utáhnout a pravidelně kontrolovat.

Varování!

Pro zabránění nepřipustných rozmeru otvoru je nutno odstranit všechny příčky, jinak může dojít k uškrcení. Dbejte na to, aby byly pružiny namontovány nahoru.

Postel musí být v bezpečné vzdálenosti od otevřeného ohně a dalších silných zdrojů tepla, jako jsou elektrické zářiče, plynová kamna a podobně.

Nikdy nepoužívejte jiným způsobem, než jako matraci v dětské postýlce.

Pozor: Předmety, upevněné na dětské posteli, jako provázky, šňury, motouzy, pásy, stuhy, mohou způsobit uškrcení.

Maximální výška matrace nesmí překročit 10 cm! Vrchní strana matrace nesmí v nejvyšší poloze lůžkového roštu být výše, než značka na posteli. Používejte běžnou matraci, která nepřekročuje maximální odstup od stran 3 cm.

Nejnižší poloha lůžkového roštu je pro dítě ta nejbezpečnější. Jakmile se dítě dokáže posadit, použijte pouze tuto polohu.

Pokud se dítě dokáže vyšplhat ven, postel již nepoužívejte.

Nepoužívejte postel, když je nějaký díl vadný, odtržený nebo chybí.

Díly nebo náhradní díly se smějí odebírat jen od výrobce.

DÔLEŽITÉ! UCHOVAJTE PRE BUDÚCE POUŽITIE. INFORMÁCIE SI PREČÍTAJTE POZORNE!

Bezpečnostný pokyn:

Pozor: Pri chybnnej montáži hrozí riziko pre Vašu bezpečnosť. Montáž musíte vykonať presne podľa označeného poradia. Montáž odporúčame vykonať odborne známym personálom!

Všetky montážne diely dostatočne utiahnite a pravidelne kontrolujte.

Pozor!

Aby sa zabránilo vytvoreniu nežiaducich nadmerných otvorov, musíte odstrániť všetky priečky pre vykĺznutie, inak hrozí riziko uškrtenia.

Dbajte na to, aby boli pružiny montované smerom hore.

Postieľka musí byť umiestnená mimo dosah otvoreného ohňa a iných silných zdrojov tepla, napr. elektrických tepelných žiaricov, plynových pecí a pod.

Nikdy nepoužívajte v detskej postieľke viac ako jeden matrac.

Pozor: Predmety, napr. laná, šnúry, kordely, popruhy, pásy, ktoré sú pripevnené alebo visia na detskej postieľke, môžu mať za následok uškrtenie.

Maximálna výška matraca nesmie presahovať 10 cm.

Horná strana matraca nesmie v najvyššej polohe podlahy postieľky presahovať nad značku na postieľke.

Používajte v obchodnej sieti bežne dostupný matrac, ktorý neprekročí maximálnu 3 cm vzdialenosť k stenám.

DPre dieťa je najbezpečnejšia najspodnejšia poloha dna postieľky.

Ako náhle sa už vie dieťa posadiť, používajte len túto polohu.

Postieľku prestante používať, ak je dieta v stave z nej vyliezt.

Postieľku prestante používať, ak je niektorá jeho časť poškodená, odtrhnutá alebo ak chýba.

Diely alebo náhradné diely produktu musia pochádzať len od výrobcu.

DÔLEŽITÉ! UCHOVAJTE PRE BUDÚCE POUŽITIE. INFORMÁCIE SI PREČÍTAJTE POZORNE!

Biztonsági utalás:

Figyelem:Nem megfelelő összeszerelés esetén biztonsági kockázatok állnak fenn. Az összeszerelést pontosan a leírt sorrendben végezze el. Javasoljuk, hogy a termék felállítását szakérto személyzet végezze.

A rögzítőelemeket megfelelő erősséggel rögzítse és tartásukat rendszeresen ellenőrizze.

Vigyázat!

A meg nem engedett méretű nyílások elkerülése érdekében távolítsa el a rácsokat. Ellenkezo esetben fulladásveszély áll fenn. Ügyeljen arra, hogy a rugókat felfelé állva szereljük be. HAz ágy távol tartandó nyílt lángtól és egyéb hőforrásoktól - mint pl. elektromos hosugárzóktól, gázfutésu kályhákától, stb.

Soha ne használjon egynél több matracot a gyermekágyban.

Figyelem:A gyermekágyra rögzített, vagy arra felakasztott tárgyak, mint pl. zsinórok, kötelek, szalagok, szíjak, fojtással fulladást okozhatnak.

A matrac maximális magassága nem haladhatja meg a 10 cm-t. A matrac felső oldala az ágy alapzatának legfelső állásában nem nyúlhat az ágy szélén látható jelölésen túl. Használjon olyan hagyományos matracokat, melyek az oldalaktól való maximális távolsága nem haladja meg a 3 cm-t.

Az ágy alapzatának legalsó állása a legbiztonságosabb a gyermek számára. Ha a gyermek fel tud ülni, csak ezt a magassági helyzetet használja.

Ne használja tovább az ágyat, ha a gyermek képes kimászni abból.

Ne használja az ágyat, ha annak valamely alkatrésze, hibás, letört, vagy hiányzik.

Az alkatrészeket és tartozékokat kizárólag a gyártótól rendelje.

ВАЖНО! ЗАПАЗЕТЕ ПО- КЪСНИ СПРАВКИ. ПРОЧЕТЕТЕ ВНИМАТЕЛНО!

Указание за безопасност:

Внимание: При неправилен монтаж съществува опасност за безопасността. Монтажът трябва да се извършва точно в показаната последователност. Препоръчва се монтаж от професионалист!

Всички елементи за монтаж трябва да се затегнат достатъчно добре и да се проверяват редовно.

Предупреждение!

За да се избегнат недопустими размери на отворите, трябва да се отстранят всички дибли на решетката, в противен случай съществува опасност от задушаване. Обърнете внимание на това, че пружините трябва да се монтират обърнати нагоре.

Дръжте леглото далече от открит огън и други силни източници на топлина, като лъчисти електрически отоплителни уреди, газови печки за отопление и т.н.

Никога не използвайте повече от един матрак в детското легло.

Внимание: Предмети, напр. връвки, шнурове, панделки, ремъци, ленти, които са закрепени или окачени на детското легло, могат да доведат до задушаване.

Максималната височина на матрака не трябва да превишава 10 см. В най-горно положение на дъното на леглото горната страна на матрака не трябва да излиза извън маркировката на леглото. Използвайте стандартен матрак, при който не се превишава максималното разстояние от 3 см до страниците.

Най-долното положение на дъното на леглото е най-безопасно за детето. Използвайте само него, щом детето започне да сяда.

Не използвайте леглото, ако детето може да излиза само от него.

Не използвайте леглото, ако някоя част е повредена, откъсната или липсва.

Части или резервни части трябва да се закупуват само от производителя.

Önemli, ileride bakmaya saklayın, dikkatle okuyun.

Güvenlik notu:

Dikkat: Hatalı montaj durumunda güvenlik tehlikesi vardır. Montajı gösterilen sırada tam olarak yapılmalıdır. Biz montajı sadece eğitimli personel tarafından öneririz.

Tüm montaj parçaları yeterince sıkın ve düzenli olarak kontrol edin.

Uyarı!

İzinsiz boyutları önlemek için, tüm çubuklar kaldırılır aksi takdirde bogulma riski vardır. Yayılar yukarıya doğru monte edildiğinden dikkat edin.

Yatağı acik alev ve ve diğer yüksek ısı kaynaklarından, elektrikli ısıtıcılar gibi, Gaz yakıtlı fırınlar gibi, uzak tutun.

Asla çocuk karyolasına bir döşek den fazla kullanmayınız.

Dikkat. Eşyalar, örneğin örgüler, ipler, kordonlar, kayislar, bantlar, bebek karyolasında asili veya bagliysa, bogulmaya yol açabilir.

Maksimum döşek yüksekliği 10 cm büyük olmamalıdır. Döşegin üst tarafı yatak tabanının en üst pozisyonunda yatağın üzerinde olan isareti asamaz. Standart bir döşek kullanın, bu döşek yatak kenarından maksimum 3cm aralıklıdır.

Yatağın tabanı en düşük pozisyonunda olması çocuğunuz için en güvenilir yoldur. Çocuğunuzun oturana kardar sadece bunu kullanın.

çocuğunuz karyolasından disariya tirmanabiliyorsa, artık yatağı kullanmayın

Yatağın herhangi bir parçası hatalı, yırtılmış veya eksik ise, kullanmayın.

Parça ya da yedek parça sadece üreticiden alınmalıdır.

A

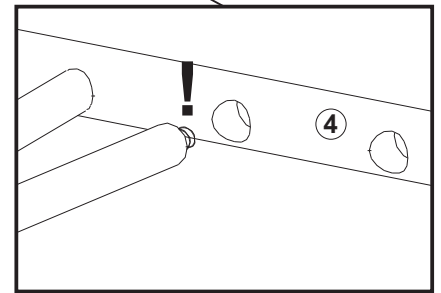
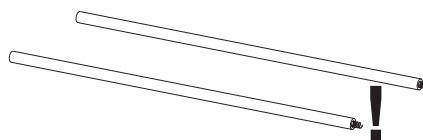
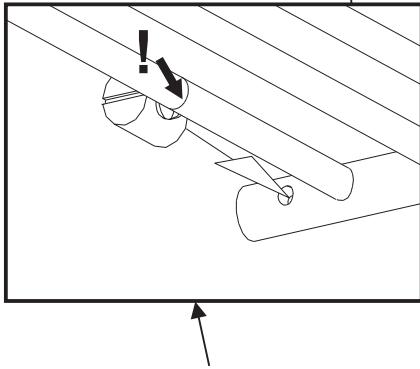
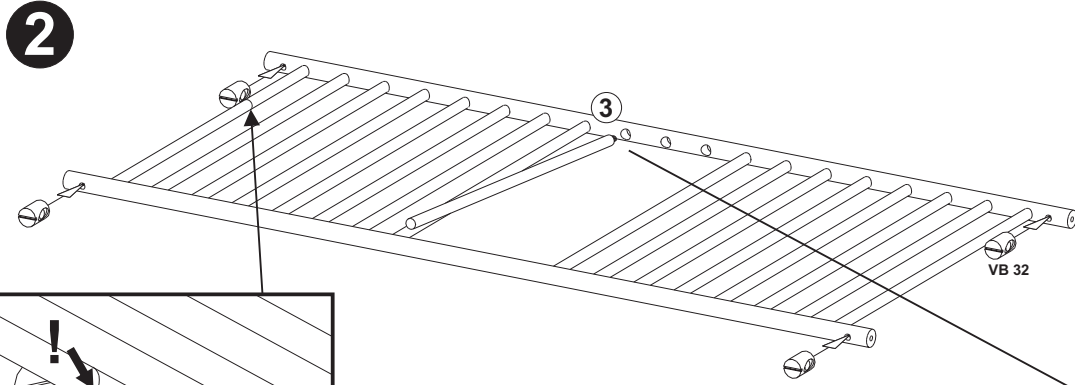
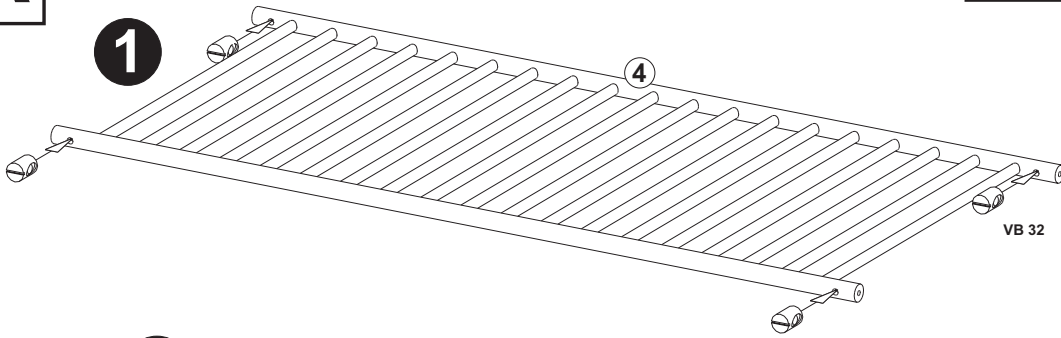
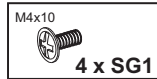
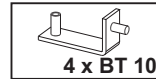

(DE) Maximale Matratzendicke

(GB) Maximum thickness of mattress

(FR) Epaisseur maximale du matelas

(ES) Grosor máximo del colchón

(IT) Spessore massimo del materasso

(RU) Максимальная толщина матраса

(PL) Maksymalna grubość materaca

(CZ) Maximální tloušťka matrace

(SK) Maximálna hrúbka matraca

(HU) A matrac maximális vastagsága

(BG) Максимална дебелина на матрака

(TR) Grosor máximo del colchón

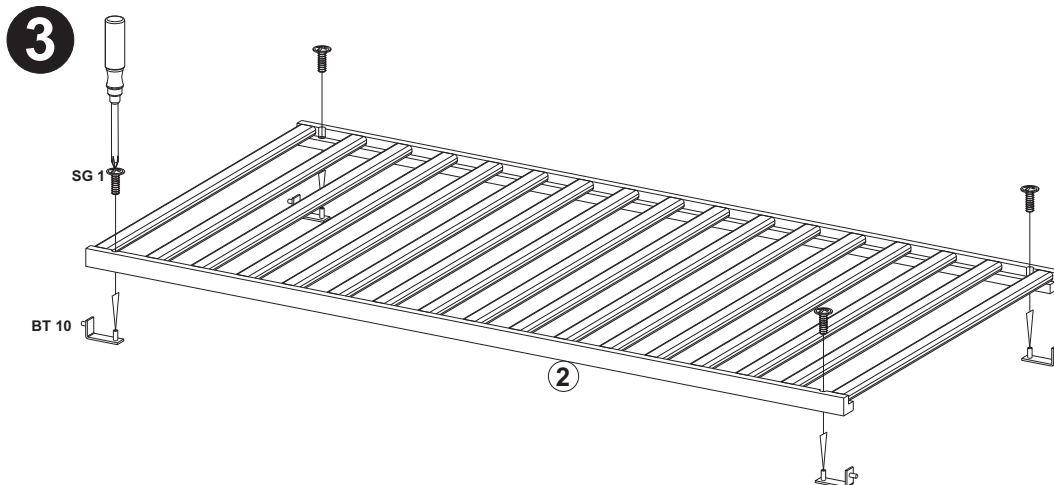

B

M6x70mm
8 x SG 17

1 x W1

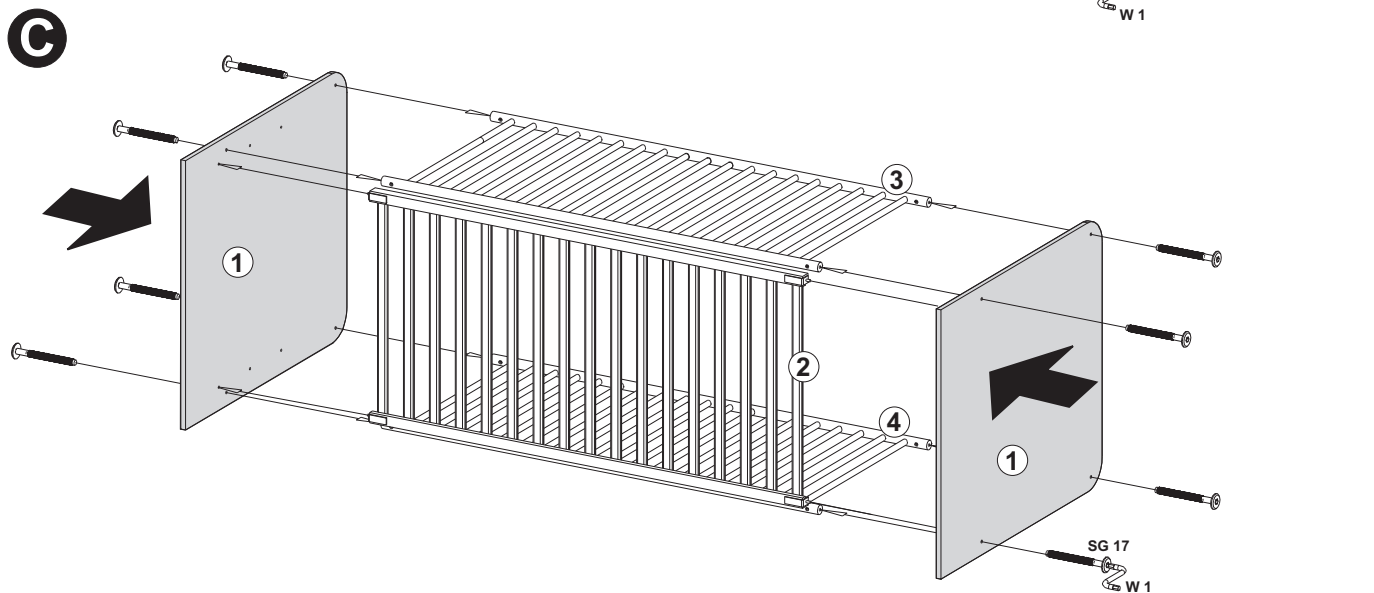
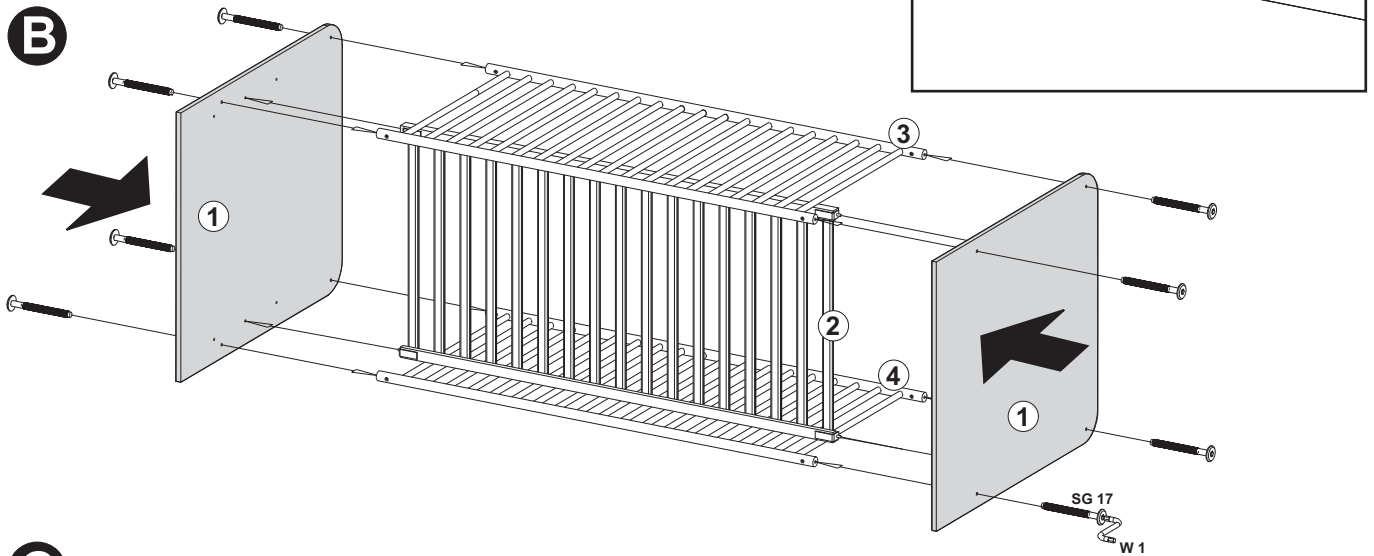
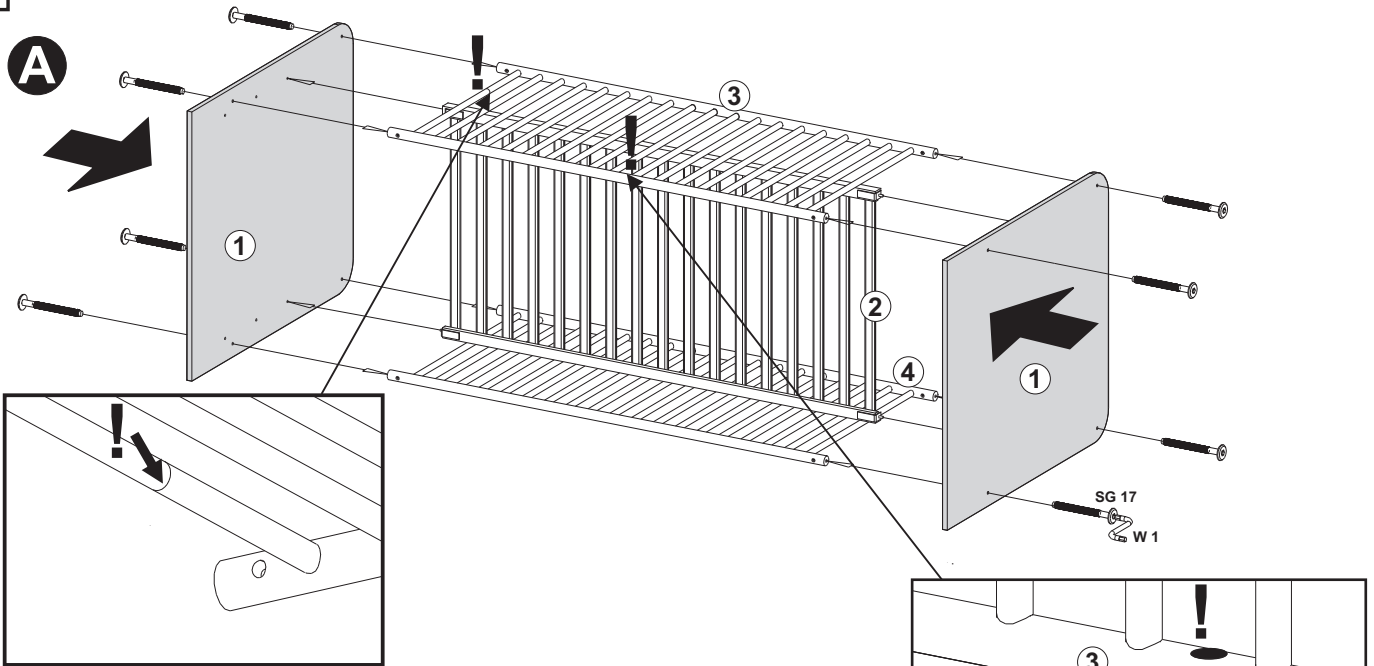

C

A

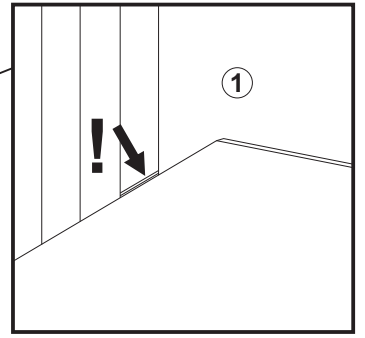
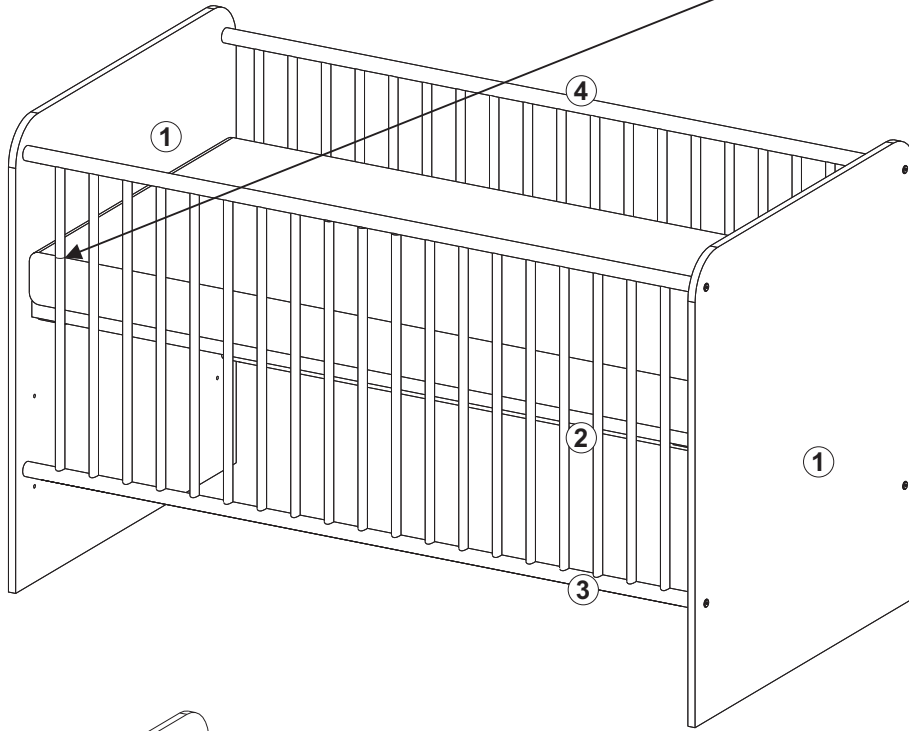

C

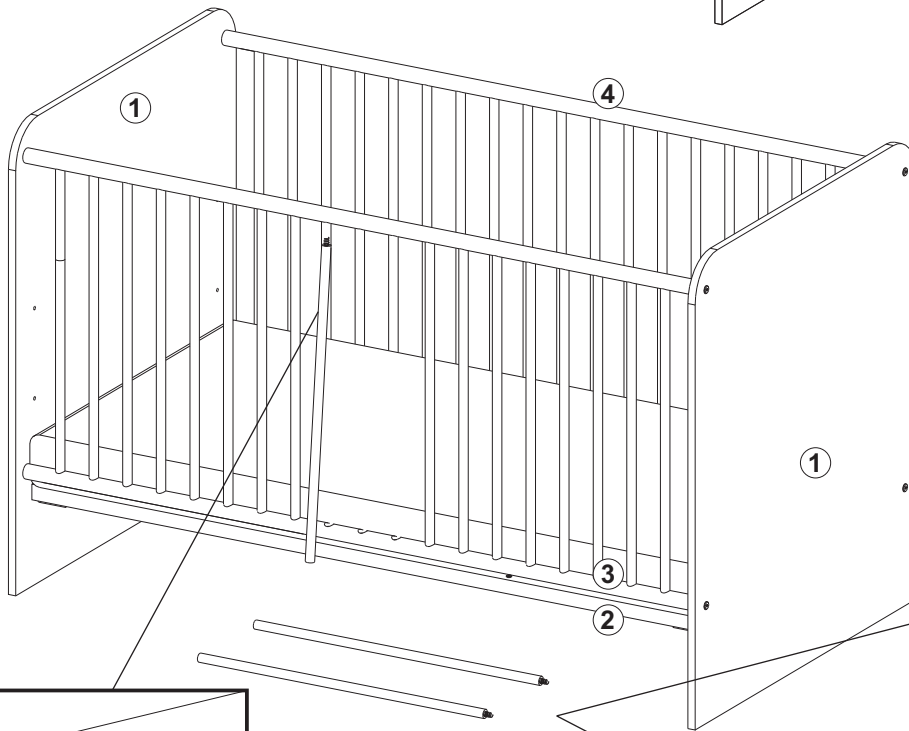

1

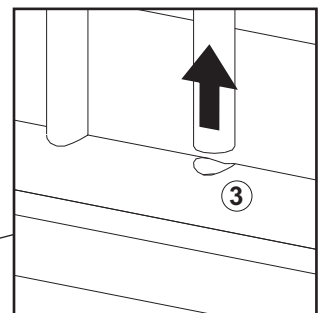

2

