



**ROMMELSBACHER**

## Kasutusjuhend



**BA 550**

Leivaküpsetaja

## Toote kirjeldus

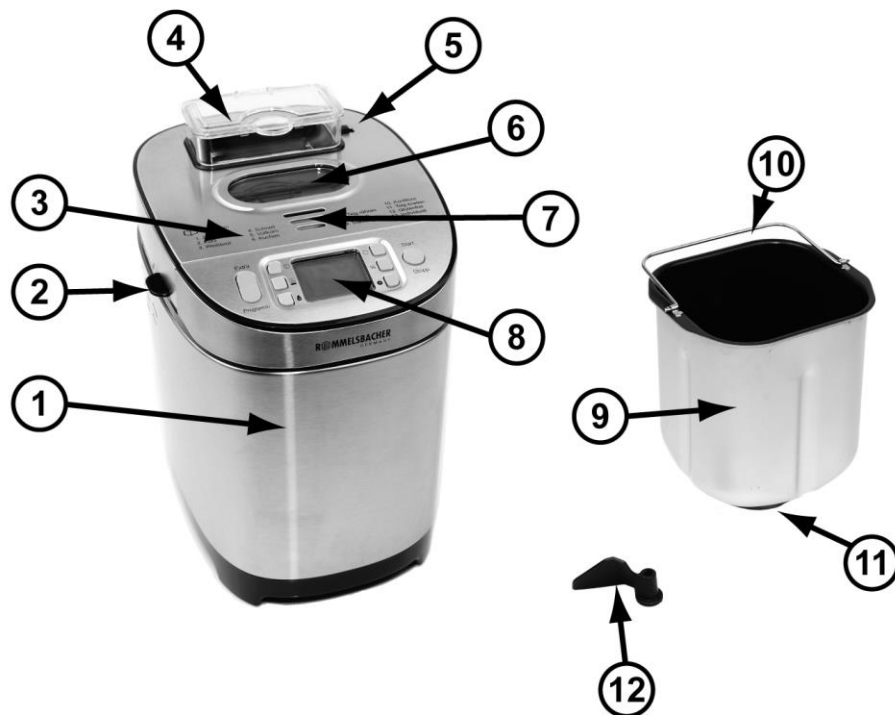

1	Põhiseade
2	Käepide kaane avamiseks (mõlemal küljel)
3	Korpuse kaas
4	Koostisainete nõu
5	Koostisainete nõu vabastusnupp
6	Vaateaken
7	Ventilatsiooniavad
8	Juhtpaneel
9	Küpsetuspann
10	Klapitav käepide
11	Ajami ühendus
12	Segaja
	Pildilt puuduvad lisatarvikud:
	- Mõõtetops
	- Mõõtelusikas
	- konks taignasegaja eemaldamiseks

## Juhtpaneel

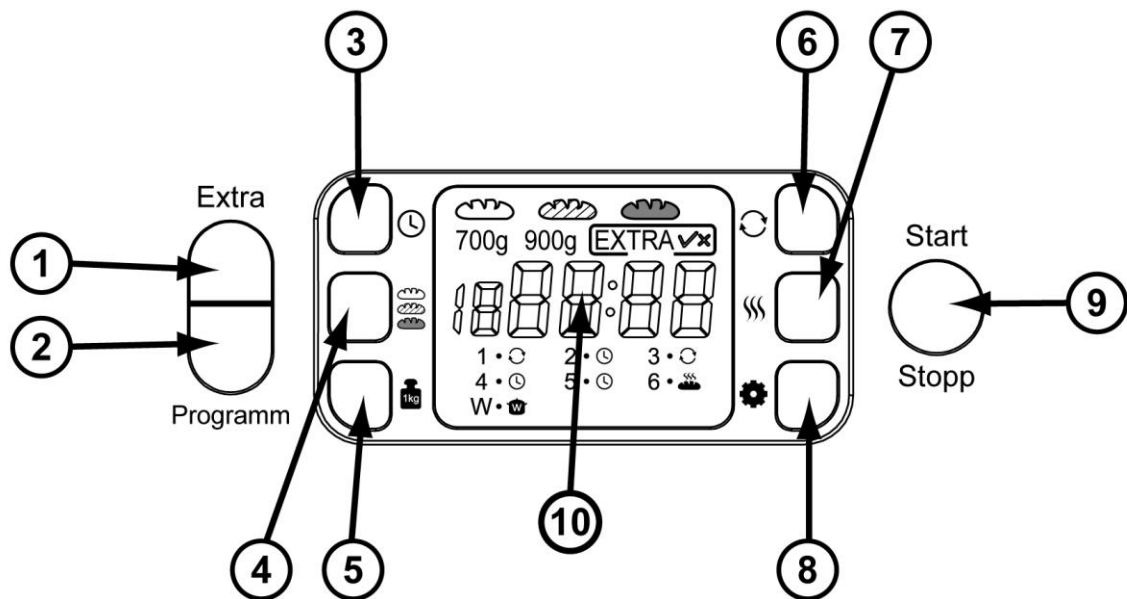

**Märkus:** Iga nupuvajutust kinnitab lühike piiks.

1	Koostisainete nõu aktiveerimise/deaktiveerimise nupp
2	Programmi valiku nupp (13 programmi)
3	Algasaja eelvaliku seadmise nupp (kuni 13 tundi)
4	Pruunistustaseme seadistamise nupp (hele / keskmine / tume)
5	Leiva suuruse seadistamise nupp (700 g / 900 g)
6	Programmi „11“ kiirkäivituse nupp (taigna segamine)
7	Programmi „8“ kiirkäivituse nupp (küpsetamine)
8	Programmi „individual“ seadistamise nupp
9	START/PAUSE/Stop nupp
10	Ekraan

## Ekraan

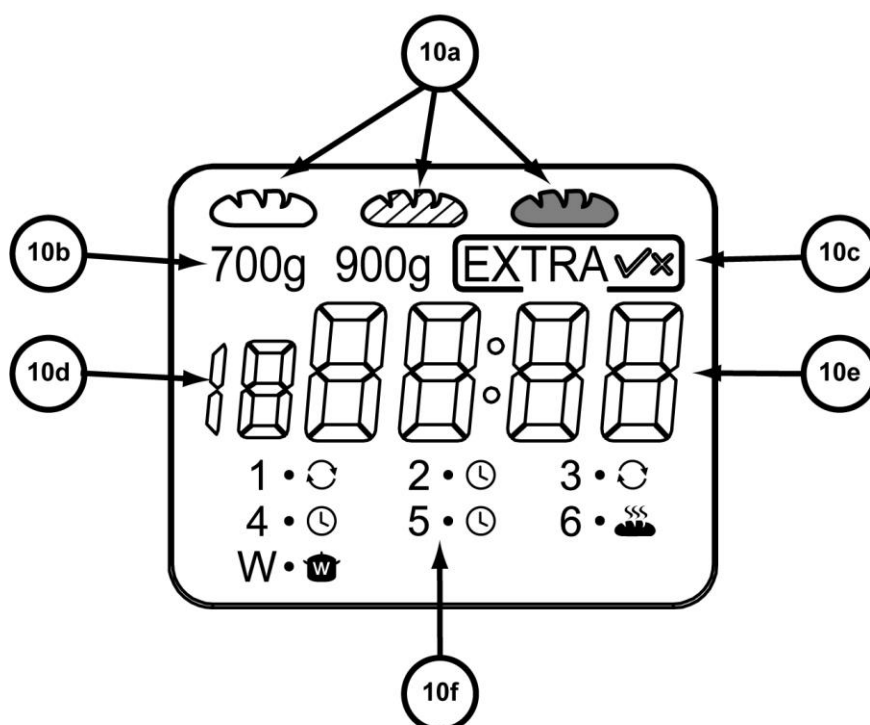

**Märkus:** Ekraani valgustus kustub 20 sekundi jooksul pärast viimast sisestamist.

10a	Valitud pruunistamise kuva hele keskmine tume
10b	Valitud leiva suuruse kuva 700 g 900 g
10c	Koostisainete nõu kuva EXTRA✓ aktiivne EXTRA✗ ei ole aktiivne
10d	Valitud programmi kuva
10e	Määratud aja kuva
10f	Töö edenemise kuva 1 •  Segamine 1 2 •  Kerkimine 1 3 •  Segamine 2 4 •  Kerkimine 2 5 •  Kerkimine 3 6 •  Küpsetamine W •  Soojas hoidmine

## Sissejuhatus



Oleme õnnelikud, et olete otsustanud selle kvaliteetse leivaküpsetaja kasuks ning soovime teid tänada usalduse eest. Lihtsalt käsitsetavana ning laialdaste võimalustega täidab see teid kindlasti entusiasmiga. Tagamaks seadme nauditava kasutamise pikaks ajaks, lugege hoolikalt järgnevaid juhiseid ja järgige neid. Hoidke kasutusjuhendit hoolikalt. Kui annate seadme kolmandale isikule, lisage kaasa ka juhend. Täname teid.

### Kasutusotstarve

Seade on mõeldud mitmesuguste erinevate leivatoodete valmistamiseks, taigna segamiseks ja sõtkumiseks ning moosi koduseks valmistamiseks (köögis, kontoris, jne.)

Muul otstarbel kasutamine või seadme muutmine ei ole lubatud ning kätkeb endas tõsiseid ohte.

Tootja ei vastuta kahjustuste eest, mis tulenevad seadme mitteotstarbelisest kasutamisest. Seade ei ole mõeldud kommertseesmärkidel kasutamiseks.

### Tehnilised andmed

Ühendage seade ainult maandatud seinakontakti. Pinge peab vastama seadme andmeplaadil olevale pingele. Ühendage ainult vahelduvvooluvõrku!

Nominaalpinge: 220 - 240 V ~ 50 Hz

Võimsus: 550 W

Kaitseklass: I

Ooterežiim: < 1 W

### Pakendi sisu

Kontrollige pakendi sisu ja kõikide tarvikute olemasolu vahetult peale lahtipakkimist (vt toote kirjeldust).

### Pakkematerjal

Ärge visake pakkematerjali lihtsalt minema vaid korduvkasutage seda.

Pakkepaber, papp ja lainepapp koguge kokku. Viige plastikmaterjal ja kiled vastavasse kogumiskohta.

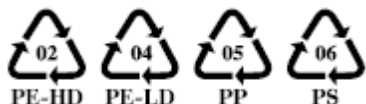

Plastiku markeeringud:

PE tähistab polüetüleeni, kood joonisel 02 PE.HD, 04 PE-LD, PP polüpropüleen, PS polüstüreen.

### Utiliseerimine/taaskasutus



Vastavalt elektriliste ja elektrooniliste seadmete jäätmeäitluse direktiivile ei või toote muutumisel kasutamiskõlbmatuks seda visata tavaliste majapidamisjäätmete hulka.

Seetõttu palume see viia tasuta kohalikku kogumiskohta.

Palun küsige jäätmete hävitamise osas nõu kohalikult omavalitsuselt.



## Teie ohutuse jaoks:



**HOIATUS: Lugege kõiki nõuandeid ja juhiseid!**  
**Ohutusnõuannete ja juhiste eiramine võib põhjustada elektrilöögi, tulekahju ja/või raskeid vigastusi!**

### Üldised ohutusnõuded

- Hoidke alla 8-aastased lapsed seadmest ja juhtmest eemal.
- Alla 8-aastased lapsed võivad seadet puhastada ja hooldada ainult järelevalve all.
- See seade ei ole ette nähtud kasutamiseks füüsiliste, sensoorsete või vaimsete puuetega või muudele isikutele (sh alla 8-aastastele lastele), kes teadmatusel või kogenematusel tõttu ei suuda seda ohutult kasutada, välja arvatud nende ohutuse eest vastutava isiku järelevalve all või kui neid on õpetatud masinat ohutult kasutama.
- Ärge jätke töötavat seadet järelevalveta.
- Lapsed ei tohi seadmega mängida.
- Pakkematerjal, nagu nt kiled, tuleb hoida lastest eemal.
- Ärge kasutage seadmega välist taimerit ega muud sarnast kaugjuhitavat süsteemi.
- Enne igat kasutamist kontrollige, et seade ja lisad oleksid suurepäraselt seiskorras. Need ei pruugi töötada kui on kukkunud või esineb nähtavaid kahjustusi. Sellisel juhul eemaldage pistik kontaktist ja laske seade spetsialistil üle kontrollida.
- Kui tõmbate juhtme välja, veenduge et keegi komistaks sellele, vältimaks seadme kogemata maha tõmbamist.
- -Hoidke toitejuhe kuumadest pindadest, teravatest servadest ja mehhaanilistest survetest eemal. Kontrollige juhet ja pistikut regulaarselt. Kahjustatud või sassis juhe suurendavad elektrilöögi ohtu.
- Ärge kuritarvitage juhet eemaldades seadet vooluvõrgust!
- Ärge kastke seadet, juhet ega pistikut puhastamiseks vette!
- Ärge hoidke seadet õues ega märjas ruumis.
- Seade vastab nõutud ohutuse standarditele. Kui märkate seadmest või juhtmest kahjustusi, eemaldage viivitamatult pistik kontaktist. Remonti võib teha ainult vastavaid volitusi omav spetsialist. Ebaõige parandamine võib põhjustada kasutajale märkimisväärsed kahjustusi.
- Ebaõige kasutamine ja kasutusjuhendi eiramine katkestab garantii.

## Ohutusnõuanded seadme kasutamiseks



### HOIATUS: Vigastuse ja põletuse oht!



- Seadme pinnad, korpuse kaas, koostisosade konteiner, küpsetuspann ja sõtkumismasin kuumenevad töö ajal!
- Kuumad pinnad ja küpsetuspanni sisu jäävad pärast väljalülitamist veel mõneks ajaks kuumaks!
- Seadme kaant avades võib seadmest paiskuda kuuma auru!

### Seega, tegutsege ettevaatlikult!

- Soovitame küpsetuspanni eemaldamisel kasutada kuumakindlaid pajakindaid!
- Ärge kasutage seadme pealispinda panipaiga või tööpinnana, kuna see läheb seadme töötamise ajal samuti kuumaks! Tulekahju vältimiseks ärge pange paberist, plastist, riidest või muust kergestisüttivast materjalist esemeid kuumadele pindadele!
- Ärge katke küpsetuspanni ja kuumutuselemente alumiiniumfooliumiga!
- Kasutage seadet ainult suletud kaanega ja mitte kunagi ilma sisestatud koostisosade mahutita!
- Kasutage ainult originaalset küpsetuspanni vastava originaalse sõtkujaga!
- Seadme töötamise ajal ärge kasutage küpsetuspannis esemeid (välja arvatud segamispauside ajal, näiteks silikoonist spaatlit kasutades) ja ärge püüdke sõtkujat kätte saada. Vigastuste vältimiseks hoidke oma juuksed, käed ja riided töötavast seadmest eemal!
- Seadet paigaldades pidage silmas järgmist:
  - Asetage seade stabiilsele kuumakindlale ja tasasele pinnale (lakkimata, laudlinaga katmata) ning ärge kasutage seda kütteseadmete (ahju, gaasileegi jne) lähedal ega plahvatusohtlikes keskkondades, kuhu on paigutatud süttimisohtlikke vedelikke või gaase.
  - Jätke seadme igale küljele ventilatsiooni jaoks vähemalt 10 cm ja kohale 60 cm, et vältida kuuma- või aurukahjustusi ja tagada takistusteta tööpind.
  - Veenduge, et seadme kohal ei oleks kuuma- või niiskusetundlikku mööblit.
  - Veenduge, et kuumus/aur saaks lihtsalt väljuda!

- Enne puhastamist ja teisealdamist peavad seade ja tarvikud olema täielikult jahtunud!
- Lülitage seade alati välja ja eemaldage pistik kontaktist enne tarvikute või töötamise ajal liikuvate osade vahetamist.
- Ärge hoidke seadet õues ega märjas ruumis.
- Ärge kastke seadet, juhete ega pistikut puhastamiseks vette!
- Lahutage seade alati vooluvõrgust, kui selle üle ei tehta järelevalvet, samuti enne puhastamist ja mittekasutamise korral!
- Hoidke seade ja tarvikud laste käeulatuses eemal.
- Peale igat kasutamist tõmmake pistik kontaktist.

## Funktsioonid

### Programmi valik

See leivaküpsetaja sobib suurepäraselt koduse leiva valmistamiseks oma retseptide järgi. Otsustage ise oma leiva koostisosade üle, väga looduslikud ning ilma lisa- ja säilitusaineteta. Seadmel on kokku 12 programmi, lisaks 1 vabalt seadistatav programm. Võite otsustada küpsemisastme ja ka leiva suuruse üle (suur / väike).

### Koostisainete nõu

Te saate koostisosade mahuti programmeerida ühe nupuvajutusega - pähkliid, seemned ja muud koostisosad lisatakse automaatselt ja õigel ajal.

Märkus: mitte kõik programmid ei ole selle funktsiooniga varustatud.

### Juhtimisnupud

Programmide valimine ja nende sätted tehakse sujuvalt töötavate nuppude abil. Iga nupuvajutust kinnitab lühike piiks.

### Soojashoidmise funktsioon

Valitud programmi lõpus lülitub seade 60 minuti jooksul automaatselt sooja hoidmise funktsioonile.

Märkus: mitte kõik programmid ei ole selle funktsiooniga varustatud.

### Algasaja eelvalik

Seade on varustatud algusaja eelvaliku seadmise nupuga kuni 13 tundi. Seega saab küpsetussegusid juba mitu tundi ette valmistada ja õigel ajal valmis teha.

Märkus: mitte kõik programmid ei ole selle funktsiooniga varustatud.

**TÄHELEPANU:** Me ei soovita kasutada algusaja eelvalikut, kui tuleb töödelda kergesti riknevaid koostisaineid (nt. piim, munad, jne.)

### Mittenakkuva kattega küpsetuspann

Eemaldatava küpsetuspanni sisemine külg on varustatud kvaliteetse mittenakkuva kattega, mida on eriti lihtne puhastada ja mis takistab küpsetamise või toiduvalmistamise koostisosade kleepumist pinnale. Küpsetuspanni pesemine nõudepesumasinas ei ole soovitatav.

**TÄHELEPANU:** Ärge lõigake ega kriimustage küpsetuspanni pinda. Kriimustatud kaitsekiht ei kuulu garantii alla.

### Mälufunktsioon

Seade on varustatud mälufunktsiooniga voolukatkestuse puhuks. Kui seadme töötamise ajal toimub lühike voolukatkestus, käivitatakse seade uuesti automaatselt 10 minuti jooksul „Start/Stop“ nuppu vajutamata.



## Enne esmakordset kasutamist.

- Alustuseks puhastage nii seadme sise- kui väliskülg, küpsetuspann, sõtkuja, koostisosade konteiner ja lisaseadmed. Lisainfo saamiseks lugege peatükki „Puhastamine ja hooldus“.
- Enne seadme esmakordset kasutamist käivitage küttekeha kaitsekatte põletamiseks programm “8 - küpsetamine” 10-minutise ajaga.  
**Märkus:** Ärge laske ennast häirida kergest ohutust suitsust ja lõhnast, mis lühikest aega tekib. Veenduge, et ruum oleks korralikult õhutatud. Vältige ebameeldiva lõhna levimist teistesse ruumidesse.
- Peale jahtumist puhastage seadme sisemus niiske lapiga.

## Seadme kokkupanek



### Hoiatus: Vigastuse oht!

Enne seadme kokkupanemist laske sellel täielikult jahtuda!

<b>Enne puhastamist lahutage pistik alati kontaktist!</b>	Avage korpuse kaas. Kasutage seadme külgedel olevaid käepidemeid. Asetage küpsetuspann seadme sisemusse mootori ajamile veidi kaldu (vt pilti).	Keerake küpsetuspanni päripäeva kuni peatumiseni. Pöörake tähelepanu küpsetuspanni õigele asendile.	Paigutage sõtkuja mootori ajami völliile. Veenduge, et völli ja sõtkuja lapikud pooled sobiksid.
Kontrollige segaja õiget asendit. Sulgege korpuse kaas. Selleks kasutage seadme külgedel olevaid käepidemeid.	Pange koostisosade konteiner veidi vasakule küljele kaldu. Veenduge, et koostisosade nõu kork oleks korpuse kaane juures vastava riba all.	Vajutage koostisainete nõu parem pool alla, kuni see klõpsatab sisse.	Avage korpuse kaas ja kontrollige, kas koostisainete nõu klapp on suletud. Vajaduse korral klõpsake see sisse. <b>Märkus:</b> Enne käivitamist veenduge alati, et koostisosade nõu kork oleks kinni.

## Seadme lahtivõtmine



**Hoiatus: Vigastuse ja põletuse oht!**

- Enne seadme lahtivõtmist laske sellel täielikult jahtuda!

<b>Enne seadme lahtivõtmist lahutage pistik alati kontaktist!</b>	<b>Märkus:</b> Kui segajat on raske eemaldada, soovitame täita kúpsetuspann sooja veega ja lasta liguneda (vaadake ka peatükki „Puhastamine ja hooldus“).	Tõmmake sõtkuja võllilt (ülespoole) ja eemaldage see kúpsetuspannist.	Keerake kúpsetuspanni vastupäeva, kuni peatumiseni.
Eemaldage kúpsetuspann (ülespoole) kokkupandava käepideme abil.	Koostisainete nõu eemaldamiseks vajutage paremal pool olevat vabastusnuppu.	Tõstke koostisosade konteiner küljele ja eemaldage see ülespoole tõmmates.	

## Ülevaade programmidest - programmi üksikasjad

Altpoolt leiate põhjaliku teabe üksikute programmide üksikasjade kohta.

Programm			saadaolevad seaded			
Nr.	Nimetus	Kirjeldus	Algus- aja eel- valik	Pruu- nis- tus	Suur- us	Koostis- ainete nõu
1	Standard	tavalise segaleiva ja hapuleiva jaoks	✓	✓	✓	✓
2	Kurz (Lühike)	kergemate taignate ja / või väiksemate koguste jaoks	✓	✓	-	✓
3	Weißbrot (sai)	suure nisujahu sisaldusega taina jaoks, aga ka kohevate ja eriti õhuliste saiade jaoks	✓	✓	✓	✓
4	Schnell (Kiire)	kiiresti kerkivate pika kerkimisajata tainaste jaoks <b>Märkus:</b> parima tulemuse saavutamiseks kasutage leiget vett.	-	✓	-	✓
5	Vollkorn (Täisteraleib)	klassikalised rasketeralised taignad, milles on rohkesti rukist, speltanisu jne, aga ka kõigile tainastele, mille puhul on enne küpsetamist vaja temperatuuril kõrgele tõusta.	✓	✓	✓	✓
6	Kuchen (Kook)	sobib ideaalselt taigna, muffinite ja küpsiste jaoks.	✓	✓	-	✓
7	Teig kneten (taigna segamine)	raskete taignate ja pärmitaigna sõtkumiseks koos järgneva kerkimisajaga.	✓	-	-	-
8	Backen (Küpsetamine)	puhtalt küpsetamise funktsioon valmis taignate või täiendavaks käsitsi küpsetamiseks.	✓	✓	-	-
9	Toastbrot (Röstimine)	sobib võileivaleivale	✓	✓	✓	✓
10	Konfitüre (Moos)	sobib (keetmata) moosi, marmelaadi ja tarretise valmistamiseks. <b>Märkus:</b> Marmelaadi jms. valmistamiseks soovitame kasutada eraldi küpsetuspanni.	-	-	-	-
11	Teig rühren (taigna segamine)	taigna segamiseks. Seega ei pea te koostisosi käsitsi segama.	-	-	-	-
12	Glutenfrei (gluteenivaba)	võib kasutada kõikide gluteenivabade tainaste valmistamisel, kohandades neid vastavalt retseptis määratletud spetsifikatsioonile.	✓	✓	✓	✓
13	Individuell (individuaalne)	individuaalsed sätted iga sõtkumise, kerkimise ja küpsetamise faasi jaoks.	✓	✓	-	✓

Programm		Kaal	Kogukestus tundide s	Kellaaja seadistamine minutites					Küpsetusaeg minutites.			Soojas hoidmise aeg min.
Nr	Kirjeldus			sega mine 1	kerkimine 1	sega mine 2	kerkimine 2	kerkimine 3	hele	keskmine	tume	
1	Standard	700 g	02:53 h	11	20	17	23	37	65	65	65	60
		900 g	03:00 h	12	20	18	23	37	70	70	70	60
2	Kurz (Lühike)	-	02:35 h	12	10	13	10	40	70	70	70	60
3	Weißbrot (sai)	700 g	03:40 h	18	40	22	30	45	65	65	65	60
		900 g	03:50 h	20	40	25	30	45	70	70	70	60
4	Schnell (Kiire)	-	02:05 h	12	10	8	0	25	70	70	70	60
5	Vollkorn (Täisteraleib)	700 g	03:37 h	11	25	21	35	60	65	65	65	60
		900 g	03:45 h	12	25	23	35	60	70	70	70	60
6	Kuchen (Kook)	-	01:50 h	7	4	10	9	-	80	80	80	60
7	Teigkneten (taigna segamine)	-	01:30 h	20	0	0	35	35	-	-	-	-
8	Backen (Küpsetamine)	-	10 – 60 min.	-	-	-	-	-	kuni	Kuni 60	Kuni 60	Kuni 60
9	Toastbrot (Röstimine)	700 g	03:00 h	17	40	8	25	35	55	55	55	60
		900 g	03:05 h	17	40	8	25	35	60	60	60	60
10	Konfitüre (Moos)	-	01:30 h	-	-	-	-	-	-	-	-	-
11	Teigrühren (taigna segamine)	-	00:25 h	25	-	-	-	-	-	-	-	-
12	Glutenfrei (gluteeni vaba)	700 g	02:50 h	12	5	13	30	40	70	70	70	60
		900 g	02:55 h	12	10	13	30	40	70	70	70	60
13	Individuell (individuaalne)	-	-	individuaalsed sätted iga sõtkumise, kerkimise ja küpsetamise faasi jaoks.								Kuni 60

## Seadme esmakordne kasutamine



### HOIATUS: Vigastuse ja põletuse oht!



- Seadme pinnad, korpuse kaas, koostisosade konteiner, küpsetuspann ja sõtkumismasin kuumenevad töö ajal!
- Kuumad pinnad ja küpsetuspanni sisu jäävad pärast väljalülitamist veel mõneks ajaks kuumaks!
- Seadme kaant avades võib seadmest paiskuda kuuma auru!

### Seadme kokkupanek

- Järgige peatükis „Seadme kokkupanek“ toodud juhiseid.

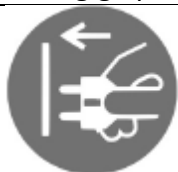

- Ühendage pistik kontakti. Kõlab signaal. Kuvatakse programm „1“.  
(Standardväärtused: „kaal: 900 g – pruunistus: keskmine – aeg: 03:00“).
- Ekraan süttib, seade on kasutusvalmis.

### Küpsetuspanni täitmine

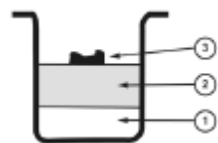

- Valmistage ette kõik töötlemiseks vajalikud koostisosad. Pöörake tähelepanu vedelate ja kuivade koostisosade suhtele.
- Avage korpuse kaas. Selleks kasutage seadme külgedel olevaid käepidemeid.
- Täitke küpsetuspann järgmises järjekorras:
  - 1) vedelikud (kuni umbes 350 ml)
  - 2) kuivained, nagu jahu, küpsetuspulber, jne (kuni umbes 500 g).
  - 3) muud koostisosad nagu pärm, sögisooda, küpsetuspulber (kuni umbes 10 g)
- Sulgege korpuse kaas peale küpsetuspanni täitmist. Selleks kasutage seadme külgedel olevaid käepidemeid.

**Hoiatus: Suure koguse korral võib tainas üle voolata ja kõrvetada küpsetuskambrit või kütteelementi!**

### Täitke koostisosade nõu

Extra



- Koostisainete mahuti funktsioon on vaikimisi aktiveeritud. See kuvatakse ekraanile „EXTRA“ ✓ „.
- Kui te seda funktsiooni ei vaja, vajutage tühistamiseks „Extra“ nuppu. Funktsiooni tühistamine kuvatakse ekraanile koos „EXTRA“ ✗. Taas aktiveerimiseks vajutage veel ühe korra „Extra“ nuppu.

**Oluline:** Enne koostisainete nõu täitmist kontrollige, kas koostisainete nõu klapp on suletud.

- Pange sisse koostisosad (ilma vedeliketa ja mitte rohkem kui 2/3 nõu täitekogusest).
- Sulgege koostisainete nõu kaas.

**Märkus:** mitte kõik programmid ei ole selle funktsiooniga varustatud.

## Programmi valimine

	<ul style="list-style-type: none"><li>Valige soovitud programm nupuga „Programm“. Valik kuvatakse ekraanile.</li></ul>
---	--

## Leiva suuruse valimine

	<ul style="list-style-type: none"><li>Valige leiva suurus (700 g / 900 g) nupuga „Weight“. Kõiki 700 g leibu võib küpsetada ka 900 g režiimil; sellisel juhul segatakse tainast rohkem ja pruunistus võib olla tumedam.</li></ul> <p>Valik kuvatakse ekraanile.</p> <p><b>Märkus:</b> mitte kõik programmid ei ole selle funktsiooniga varustatud.</p>
---	--

## Pruunistustaseme valimine

	<ul style="list-style-type: none"><li>Valige soovitud pruunistustase (hele/keskmine/tume) nupuga „browning“.</li></ul> <p>Valik kuvatakse ekraanile.</p> <p><b>Märkus:</b> mitte kõik programmid ei ole selle funktsiooniga varustatud.</p>
---	---

## Programmi käivitamine / paus / lõpetamine

	<ol style="list-style-type: none"><li><b>Käivitamine</b><ul style="list-style-type: none"><li>Seadme käivitamiseks vajutage „Start/Stopp“ nuppu.</li></ul><p>Seade alustab tööd, ekraanil vilgub aja koolon. Lisaks kuvatakse ekraanil programmi käivituse üksikud faasid. Valitud programmi ajanäit jookseb tagasiloendusrežiimis tagasi.</p></li><li><b>Paus</b><ul style="list-style-type: none"><li>Seadme töö võib peatada. Selleks vajutage nuppu „Start/Stopp“.</li></ul><p>Ekraanile kuvatakse vilkuv aeg. Programmi jätkamiseks vajutage uuesti „Start/Stopp“ nuppu.</p><p><b>Märkus:</b> kui 10 minuti jooksul ühtegi nuppu ei vajutata, jätkub töö automaatselt</p></li><li><b>Lõpetamine</b><ul style="list-style-type: none"><li>Ettevalmistuse lõppedes kõlab 10-kordne signaal.</li><li>Seade lülitub automaatselt 60 minutiks soojashoidmise funktsioonile.</li><li>Kui soojashoidmise aeg läbi saab, lõpetab seade töö.</li><li>Seda tähistab mitmekordne signaal. Ekraanile kuvatakse tööaeg</li><li>„0:00“, keskel olev aja seadistamise koolon vilgub.</li><li>Kui soojashoidmise funktsiooni ei soovita, siis järgige punkti „Programmi enneaegne lõpetamine“ juhiseid.</li></ul><p><b>Märkus:</b> mitte kõik programmid ei ole selle funktsiooniga varustatud.</p></li></ol>
---	--

## Valmis leiva / toidu eemaldamine küpsetuspannilt





- Avage korpuse kaas, surudes kahte väikest haaratsit kaane paremal ja vasakul küljel.

**Oluline:** Palun kasutage küpsetuspanni eemaldamiseks kuumakindlaid pajakindaid.



- Keerake küpsetuspanni kergelt vasakule ja võtke seadmest, kasutades klappivat käepidet (lisainfot lugege peatükist „Seadme lahtivõtmine“).
- Kallake leib küpsetuspannist välja ja laske jahtuda.
- Kui sõtkuja ei tule leivast automaatselt välja, tõmmake seda ettevaatlikult kaasasoleva konksuga.

## Individuaalne programm

 Programm	Programm „13“ on mõeldud individuaalseks programmeerimiseks. Programmijärjestuse kõiki faase saate seada vastavalt oma soovidele. Valige programm „13“ programm vajutades „Programm“ nuppu mitu korda. Valik kuvatakse ekraanile.
1 • 	<b>Programmeerimise järjekord „sõtkumine 1“</b>   Parameetrite seadistamiseks vajutage nuppu (8).   Vajutades nuppu algusaja eelvalimiseks (3), saate seadistada soovitud aja.
2 • 	<b>Programmeerimise järjekord „kergitus 1“</b>   Parameetrite seadistamiseks vajutage uuesti nuppu (8).   Vajutades nuppu algusaja eelvalimiseks (3), saate seadistada soovitud aja (kellaaja seadistamine 20 minutit kuni 1 tund).
3 • 	<b>Programmeerimise järjekord „sõtkumine 2“</b>   Parameetrite seadistamiseks vajutage uuesti nuppu (8).   Algasaja eelvaliku nuppu (3) vajutades saate seadistada soovitud aja (aja seadistus vahemikus 5 kuni 20 minutit).
4 • 	<b>Programmeerimise järjekord „kergitus 2“</b>   Parameetrite seadistamiseks vajutage uuesti nuppu (8).   Algasaja eelvaliku nuppu (3) vajutades saate seadistada soovitud aja (aja seadistus vahemikus 5 kuni 40 minutit).
5 • 	<b>Programmeerimise järjekord „kergitus 3“</b>   Parameetrite seadistamiseks vajutage uuesti nuppu (8).   Vajutades nuppu algusaja eelvalimiseks (3), saate seadistada soovitud aja (kellaaja seadistamine 0 minutit kuni 1 tund).
6 • 	<b>Programmeerimise järjekord „küpsetamine“</b>   Parameetrite seadistamiseks vajutage uuesti nuppu (8).   Vajutades nuppu algusaja eelvalimiseks (3), saate seadistada soovitud aja (kellaaja seadistamine 0 minutit kuni 1:20 tundi).

	<p><b>Programmeerimise järjekord „soojashoidmine“</b></p> <ul style="list-style-type: none"> <li>  Parameetrite seadistamiseks vajutage uuesti nuppu (8).</li> <li>Vajutades nuppu algusaja eelvalimiseks (3), saate seadistada soovitud aja (kellaaja seadistamine 0 minutit kuni 1 tund).</li> </ul>
<p>Start</p>  <p>Stopp</p>	<p>Sätete kinnitamiseks vajutage „Start/Stopp“ nuppu. Nüüd on seadistus püsivalt salvestatud. Teie individuaalset seadistust säilitatakse ka siis, kui seade on vooluvõrgust lahti ühendatud.</p>

### Algusaja eelvalik

	<ul style="list-style-type: none"> <li>Täitke seade soovitud koostisosadega ja valige kõik sätted (programm / kaal / küpsemisaste / koostisosade nõu (aktiivne / mitteaktiivne)).</li> <li>Algusaja eelvaliku määramiseks vajutage nuppu „Zeit“ (kellaeg). Vajutades nuppu uuesti, saate reguleerida aega 10-minutilise sammuga. Vajutades „time“ nuppu pidevalt, kohandatakse aeg kiirendatud 10-minutilise sammuga. Valikut näidatakse ekraanil.</li> </ul>
<p>Start</p>  <p>Stopp</p>	<ul style="list-style-type: none"> <li>Kui soovitud kellaeg on ekraanil, vajutage funktsiooni aktiveerimiseks nuppu „Start/Stopp“. Nüüd kuvatakse valitud programm ekraanil, aja koolon vilgub.</li> </ul> <p><b>Näiteks:</b> See on 8,30 p.l., leib peaks valmima 7 e.l. järgmisel päeval, teiste sõnadega 10:30 tundi. Valige aja seadistamisel „10:30“.</p> <p><b>Märkus:</b> mitte kõik programmid ei ole selle funktsiooniga varustatud.</p> <p><b>Oluline:</b> Me ei soovita kasutada algusaja eelvalikut, kui tuleb töödelda kergesti riknevaid koostisaineid (nt. piim, munad, jne.)</p>

### Programmi „8“ kiirkäivituse nupp (küpsetamine)

	<p>Vajutage vastavat nuppu soovitud programmi „8“ seadmiseks.</p> <p><b>Järgige peatükis „Kuidas seadet kasutada“ toodud juhiseid.</b></p>
---	--

### Programmi 11 „taigna segamine“ kiirkäivitusnupp.

	<p>Vajutage vastavat nuppu soovitud programmi „11“ seadmiseks.</p> <p><b>Järgige peatükis „Kuidas seadet kasutada“ toodud juhiseid.</b></p>
---	---



## Programmi ennetähtaegne lõpetamine

<p>Start</p>  <p>Stopp</p>	<ul style="list-style-type: none"><li>• Valitud programmi saab igal ajal katkestada.</li><li>• Selleks vajutage nuppu „Start/Stopp“ 3 sekundit. Seade lõpetab töö. Seda tähistab pikk signaal. Ekraanile kuvatakse „Programme 1“.</li></ul>
---	---

## Püsiv väljalülitamine

	<ul style="list-style-type: none"><li>• Püsivaks ja turvaliseks väljalülitamiseks tõmmake peale igat kasutamist pistik kontaktist.</li></ul>
---	--

## Puhastamine ja hooldus



### HOIATUS: Kehavigastuse või põletuse oht!

- Enne puhastamist lülitage seade välja!
- Ärge kastke alust, juhett ja pistikut vette ega puhastage neid voolava vee all!
- Enne puhastamist laske seadmel on kõikidel osadel jahtuda!



**Märkus:** Me soovime puhastada küpsetuspann ja sõtkumisvahend käsitsi, et mitte kahjustada mittenakkuvat katet nõudepesumasina puhastusvahendi soolaga.

- Puhastage seade ja tarvikud vahetult peale kasutamist, et jäägid ei kuivaks.
- Eemaldage kõik eemaldatavad osad kaanelt ja põhiseadmelt.
- Puhastage seest ja väljast niiske lapiga ning kuivatage seejärel.
- Puhastage kõik tarvikud kuuma vee ja nõudepesuvahendiga ning seejärel kuivatage hoolikalt.
- Kui segajat on raske küpsetuspannist eemaldada, soovime täita küpsetuspann sooja veega ja lasta liguneda. Ärge eemaldage sõtkujat jõuga ega muude vahenditega.
- Tugevama määrdumise korral kasutage tavalist pehme harjastega majapidamispuhastusharja.
- Enne kokkupanemist ja taas kasutamist peavad kõik osad olema täiesti kuivad.
- **Mitte mingil juhul ärge kasutage terasvilla, küürimispatju, abrasiive, lahusteid ega ahju puhastajaid!**
- **Ärge puhastage seadet kunagi aurupuhastajaga!**

## Veakoodid

Ekraanile kuvatav vea kood	Viga	Veatu vastus
„HHH“ ja korduv signaal programmi käivitumisel.	Temperatuur leivaküpsetajas on liiga kõrge.	<ul style="list-style-type: none"> <li>Eemaldage pistik kontaktist.</li> <li>Avage kaas ja laske seadmel 15-20 min jahtuda.</li> </ul>
„HHH“ ja korduv signaal töö ajal.	Temperatuur leivaküpsetajas on liiga kõrge.	<ul style="list-style-type: none"> <li>Peatage praegune programm.</li> <li>Lahutage pistik kontaktist.</li> <li>Avage kaas ja laske seadmel 15-20 min jahtuda.</li> </ul>
„LLL“ ja korduv signaal programmi käivitumisel.	Temperatuur leivaküpsetajas on liiga madal.	<ul style="list-style-type: none"> <li>Eemaldage seade vooluvõrgust!</li> <li>Avage korpuse kaas.</li> <li>Oodake 15-20 minutit kuni seade saavutab toatemperatuuri vahemikus 15 °C ja 34 °C.</li> </ul>
„Err“ programmi käivitumisel.	Temperatuuriandur ei tööta korralikult.	<ul style="list-style-type: none"> <li>Eemaldage seade vooluvõrgust ja ärge seda enam kasutage.</li> <li>Võtke ühendust klienditeenindusega.</li> </ul>

## Veatu vastus

- Seade on loodud kasutamiseks toatemperatuuril 15 - 34 °C.
- Muud temperatuurid võivad mõjutada küpsetustulemust.

Probleem	Põhjus	Lahendus
Küpsetamise ajal tuleb korpuse kaane ülemise osa ventilatsioonivadest välja suits.	Kui kogus on liiga suur, võib tainas üle voolata ja küpsetuskambri või kuumutuselemendi ja läbi põletada!	<ul style="list-style-type: none"> <li>Lahutage toitejuhe.</li> <li>Avage kaas ja laske seadmel 15-20 min jahtuda.</li> <li>Puhastage küpsetuskamber ja kütteelement.</li> </ul>
Leiva põhja koorik on liiga paks.	Olete hoidnud leiba küpsetusnõus liiga kaua, seega on see kaotanud liiga palju niiskust.	<ul style="list-style-type: none"> <li>Võtke leib välja ilma soojashoidmise funktsiooni kasutamata.</li> </ul>
Sõtkujat on väga raske kätte saada.	Sõtkuja kleepub kindlalt mootori ajami võllile ja seda ei saa eemaldada.	<ul style="list-style-type: none"> <li>Täitke nõu leige veega ja laske sellel koos sõtkujaga liguneda. <b>Nõuanne:</b> Enne sõtkuja küpsetuspanni paigaldamist tilgutage võllile pisut õli.</li> </ul>
Koostisained ei ole ühtlaselt segunenud ja küpseb halvasti.	<ol style="list-style-type: none"> <li>Valitud programm ei ole sobiv.</li> <li>Peale programmi käivitamist olete mitu korda kaant avanud ja leib on kuiv ning pruuni koorikuta.</li> <li>Segamistakistus on liiga suur, nii et sõtkuja ei jõua</li> </ol>	<ul style="list-style-type: none"> <li>Valige sobiv programm.</li> <li>Ärge avage kaant viimase kerkimise ajal!</li> <li>Eemaldage sõtkuja küpsetuspannilt ja laske seadmel koormuseta töötada; kui sõtkuja ei pöörle korralikult, võtke ühendust oma klienditeenindusega.</li> </ul>

	pöörelda ja seetõttu ei saa ta korralikult segada.	
Kuulete, et mootor töötab, aga tainast ei segata.	Küpsetuspann ei ole korralikult kinnitatud või ei ole sõtkujat sisestatud. Võimalik, et taigna kogus on segamiseks liiga suur.	<ul style="list-style-type: none"> <li>Kontrollige, kas küpsetuspann ja segaja on korralikult paigaldatud.</li> <li>Kontrollige, kas tainas on valmistatud vastavalt retseptile (koostisained õigesti mõõdetud) ja täidetud õiges järjekorras.</li> </ul>
Leib on nii suur, et surub kaanele.	Taignale on lisatud liiga palju pärm, jahu või vett või on keskkonna temperatuur liiga kõrge.	<ul style="list-style-type: none"> <li>Kontrollige, kas tainas on valmistatud vastavalt retseptile (koostisained õigesti mõõdetud) ja täidetud õiges järjekorras.</li> <li>Vajadusel vähendage kogust.</li> </ul>
Leib on liiga väike või ei kerki.	<ol style="list-style-type: none"> <li>Pärmi ei ole lisatud.</li> <li>Pärmi kogus on liiga väike.</li> <li>Vee temperatuur on liiga kõrge pärm aktiveerimiseks.</li> <li>Pärm on soolaga segatud.</li> <li>Kerkimise aeg liiga lühike.</li> </ol>	<ul style="list-style-type: none"> <li>Kontrollige pärm kogust ja toimimist, suurendage vajadusel keskkonna temperatuuri.</li> </ul>
Tainast on liiga palju, nii et voolab üle küpsetuspanni.	<ol style="list-style-type: none"> <li>Vedeliku kogus on liiga suur.</li> <li>Pärmi vahekord on liiga suur.</li> </ol>	<ul style="list-style-type: none"> <li>Vähendage vedeliku kogust ja parandage pärm sitkust.</li> </ul>
Leib vajub küpsetamise ajal keskelt kokku.	<ol style="list-style-type: none"> <li>Kasutatud jahu ei sobi leiva küpsetamiseks.</li> <li>Pärm on liiga vara vedelikuga kokku puutunud.</li> <li>Liigne vedelik teeb taigna liiga niiskeks ja pehmeks.</li> <li>Vee temperatuur on liiga kõrge.</li> </ol>	<ul style="list-style-type: none"> <li>Reguleerige koostisainete koguseid.</li> <li>Veenduge, et pärm ei puutuks liiga vara vedelikuga kokku.</li> <li>Kasutage madalama temperatuuriga vett (20 °C kuni 25 °C).</li> </ul>
Leib on liiga raske ja struktuur liiga tihke.	<ol style="list-style-type: none"> <li>Liiga palju jahu või vähe vett.</li> <li>Liiga palju puuvilju või täisterajahu</li> <li>Liiga vähe pärm.</li> <li>Kerkimise aeg liiga lühike.</li> </ol>	<ul style="list-style-type: none"> <li>Vähendage jahu hulka ja suurendage vee kogust.</li> <li>Vähendage koostisainete hulka ja suurendage pärm kogust.</li> </ul>
Keskmine osa on pärast saia lõikamist õõnes.	<ol style="list-style-type: none"> <li>Liiga palju vett või pärm.</li> <li>Soola ei ole lisatud.</li> <li>Vee temperatuur on liiga kõrge.</li> </ol>	<ul style="list-style-type: none"> <li>Reguleerige koostisainete koguseid.</li> <li>Kontrollige vee temperatuuri.</li> </ul>
Kuiv pulber kleepub leiva pinnale.	<ol style="list-style-type: none"> <li>Leiva koostises on tugevalt gluteenivad koostisosad, näiteks või.</li> <li>Taigent pole vee puudumise tõttu piisavalt segatud.</li> </ol>	<ul style="list-style-type: none"> <li>Ärge lisage leivale tugevalt gluteenilisi koostisosi.</li> <li>Kontrollige vee osa ja leivaküpsetaja mehaanilist ehitust.</li> </ul>