

SENCOR®

SFR 5400WH



Vita fritüür

Originaaljuhendi tõlge

Vita fritüür

Olulised ohutusjuhised

LUGEGE HOOLIKALT JA HOIDKE ALLES.

- Seade ei ole mõeldud kasutamiseks alla 8-aastastele lastele ja vähese füüsilise, sensoorse või vaimse võimekusega isikute poolt, kui nende ohutuse eest vastutav isik neid ei juhenda või kui neid ei ole informeeritud seadme ohutust kasutamisest mõistmaks võimalikku ohtu. Lapsed ei tohi seadmega mängida. Ärge lubage alla 8-aastastel lastel seadet puhastada või hooldada ilma täiskasvanu järelevalveta.
- Kui toitejuhe on kahjustatud, tuleb see teeninduses vastavat väljaõpet omava isiku poolt välja vahetada samasuguse vastu, et vältida õnnetust.
- Hoidke seade ja juhe alla 8-aastaste laste käeulatuses kaugemal.
- Seade on loodud koduseks kasutamiseks. Seade ei ole mõeldud kasutamiseks sellistes kohtades, nagu:
 - kaupluste, kontorite ja teiste töökeskkondade töötajate köögipiirkondades;
 - Hotelli- motelli jm elamu tüüpi keskkonnad.
 - talud
 - külalistemajad
- Seadet on mõeldud toidu töötlemiseks kuumutamise teel. Kasutage seadet ainult ettenähtud otstarbel.
- Ärge asetage seadet ebastabiilsele alusele, elektri- või gaasipliidile ega muude kütteseadmete lähedale. Kasutage seadet stabiilsel, tugeval ja kuival pinnal.
- Enne seadme ühendamist vooluvõrku kontrollige seadme etiketilt tehniliste näitajate vastavust teie vooluvõrguga. Ühendage seade ainult nõuetekohaselt paigaldatud seinakontakti.
- Seade on varustatud eemaldatava toitejuhtmega. Lahutage pistik esmalt seinakontaktist tõmmates õrnalt juhtme pistikust ja alles siis seadmest.



Tähelepanu:

Seade ei ole loodud kasutamiseks programmeeritavate seadmete, taimerlülitite ega kaugjuhtimispuldiga.

- Kasutage seadet ainult koos tootja poolt lisatud originaaltarvikutega.
- Ärge kasutage seadet süttimisohtlike materjalide läheduses, nagu nt kardinaid, köögirätid jne.
- Seadet kasutades tuleb tagada selle kohal ja ümber vähemalt 15 cm raadiuses piisav ventilatsioon. Ärge asetage seadmele mingeid esemeid, ärge katke ventilatsiooniavasid.
- Vältige kokkupuudet kuuma auruga, mis vabaneb seadme töötamise ajal ventilatsiooniavadest.
- Ärge korvi, pitsapani ega resti üle täitke. Veenduge, et sisestatud toit ei puutuks vastu kütteelementi.
- Ärge pange käsi seadmesse kui see töötab.

- Ärge täitke ühtegi seadme tarvikut õliga. Õliga täitmine võib põhjustada ohtliku olukorra. See tervislik praadimisviis põhineb kuuma õhu ringluse põhimõttel, mis ei nõua õli kasutamist. Väikese koguse õli võib lisada lihtsalt toidu maitsestamiseks.
- Ärge kasutage kõrge rasvasisaldusega toidu valmistamiseks.



Tähelepanu:

Kuum pind

- Kui seade on sisselülitatud, lähevad selle ligipääsetavad pinnad tuliseks. Ärge puutuge seadme kuumi osasid. See võib põhjustada vigastusi. Kasutage käepidet tarvikute eemaldamiseks ja kandmiseks.
- Pange kuumad tarvikud ainult kuumakindlale pinnale. Peale tarvikute eemaldamist seadmest olge eriti ettevaatlik, et mitte ennast põletada toidust tõusva auruga. Jääkkuumuse tõttu jäävad pinnad kuumaks ka peale väljalülitamist.
- Kui toit seadmes süttib, lülitage seade viivitamatult välja ja eemaldage pistik pistikupesast.
- Enne tarvikute väljavõtmist oodake, kuni ventilatsiooniavadest väljuv suits kaob.
- Ärge valage jääkülma vett kuumadele tarvikutele.
- Lülitage seade alati välja ja eemaldage pistik pistikupesast kui jätate selle järelevalveta, peale kasutamise lõpetamist, enne kokkupanemist /lahtivõtmist ja enne puhastamist või liigutamist. Enne seadme puhastamist või liigutamist laske sellel täielikult jahtuda.
- Ärge kastke seadet vette ega muudesse vedelikesse.
- Ärge asetage raskeid esemeid toitejuhtmele. Veenduge, et toitejuhe ei ripuks üle laua serva ega puutuks vastu kuumi pindasid.
- Eemaldage pistik seinakontaktist tõmmates õrnalt juhtme pistikust.. Vastasel korral võite juhete või pistikupesaga kahjustada.
- Kahjustatud juhtmega või pistikuga seadme kasutamine on keelatud.
- Elektrilöögi vältimiseks ärge püüdke seadet ise parandada ega teha selles muid muudatusi. Kui seade vajab parandamist, tuleb seda lasta teha vastavas teeninduses. Omavolilise parandamisega riskite tulenevalt juhendi mitterõuetekohasest täitmisest garantii katkemisega.
- Enne seadme esmakordset kasutamist lugege hoolikalt kasutusjuhendit, isegi juhul kui olete juba sama tüüpi seadet kasutanud. Kasutage seadet ainult kasutusjuhendis kirjeldatud viisil. Hoidke juhend alles kohas, kust selle tulevikus vajaduse korral kergesti kätte saate.
- Hoidke vähemalt garantiiperioodi vältel alles originaalkarp, pakkematerjal, ostutšekk ja garantiikaart juhaks kui seade vajab garantiiremonti. Sellisel tarnimisel pakkige seade ainult originaalpakendisse.

SENCOR®

SFR 5400WH

A

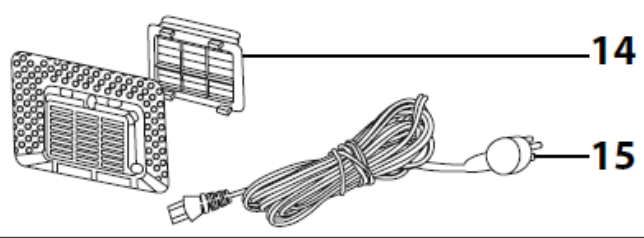
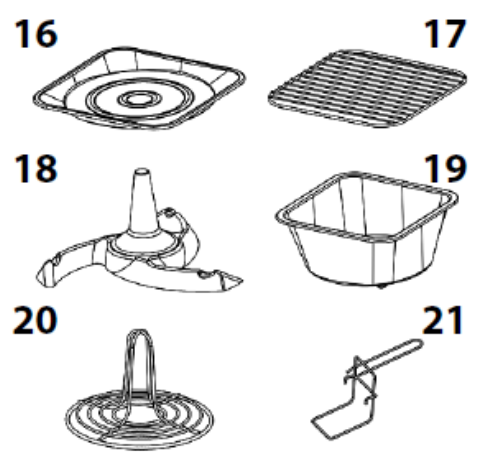
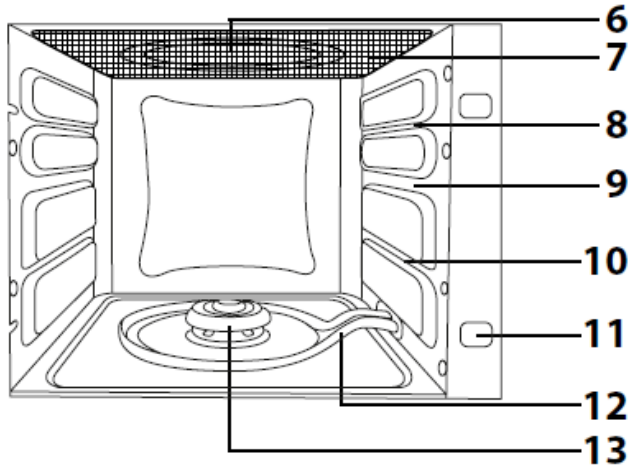
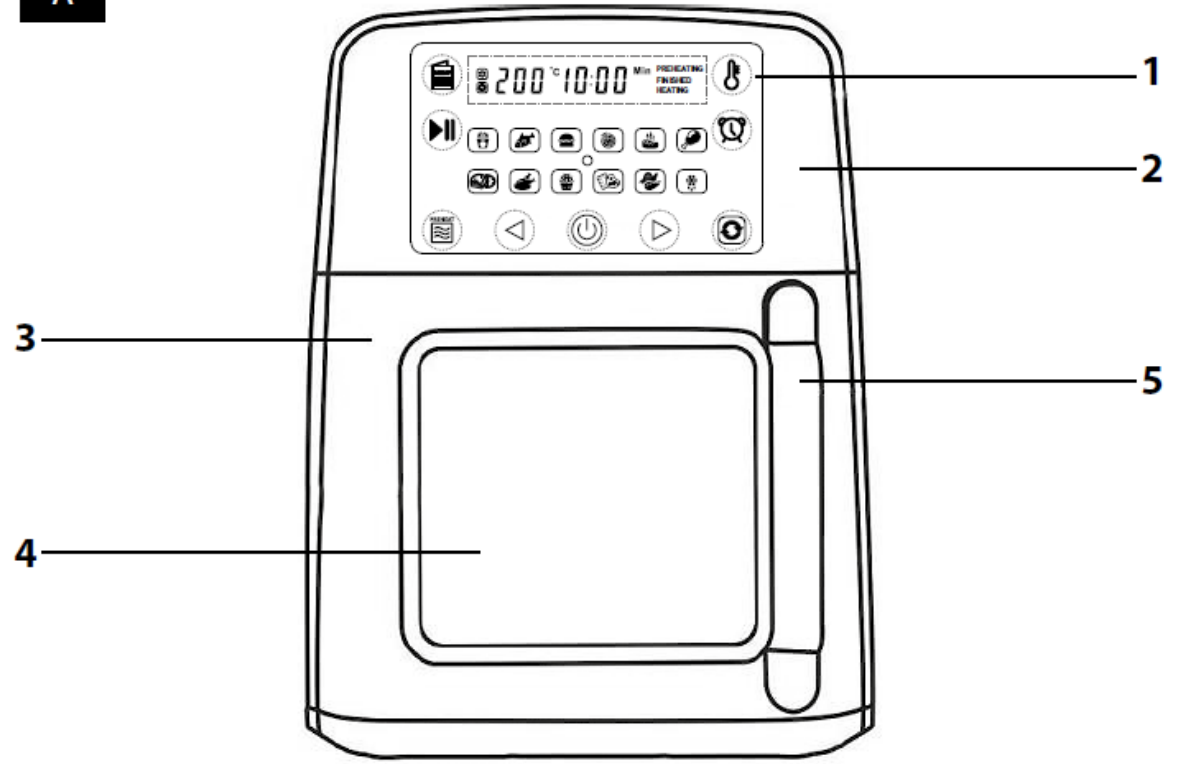

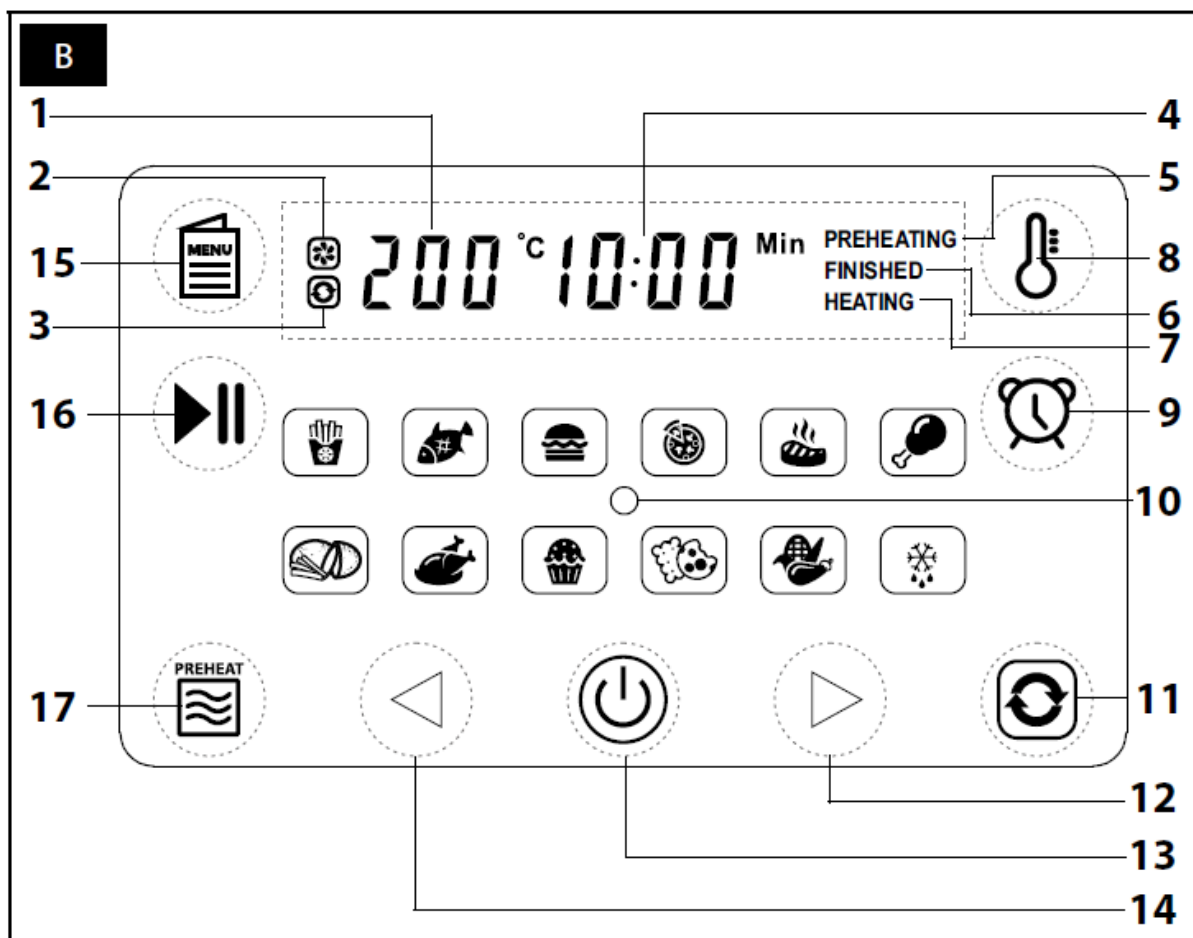

SEADME KIRJELDUS

A1	Puuteekraan	A12	Alumine kütteelement
A2	Friteerimiseseade	A13	Keskühendus
A3	Uks	A14	Õhu sissevõtu/väljumisava ja keraamiline filter
A4	Ukseklaas	A15	Toitejuhe
A5	Käepide	A16	25 cm pitsapann
A6	Ülemine kütteelement	A17	Rest
A7	Kaitsekate	A18	Toidu segamise tarvik
A8	Ülemine asend tarvikute sisestamiseks	A19	Friteerimiskorv
A9	Keskmine asend tarvikute sisestamiseks	A20	Kana grillrest
A10	Alumine asend tarvikute sisestamiseks	A21	Tarviku kandmise käepide
A11	Turvalüliti		

EKRAANI KIRJELDUS

B1	Temperatuuri määramine °C	B11	Toidu segamise On/Off nupp
B2	Ventilaatori märgutuli	B12	Friteerimise aja / temperatuuri tõstmise nupp
B3	Segamisfunktsiooni märgutuli	B13	Fritüüri ON/OFF nupp
B4	Friteerimisaja määramine minutites.	B14	Friteerimise aja / temperatuuri vähendamise nupp
B5	PREHEATING märgutuli	B15	MENU nupp
B6	FINISHED märgutuli	B16	Start/Paus nupp
B7	HEATING märgutuli	B17	Eelsoojenduse nupp
B8	Temperatuuri reguleerimise nupp		
B9	Friteerimisaja seadmise nupud		
B10	Eelseadistatud programmi ikoonid		

ENNE ESMAKORDESET KASUTAMIST

Võtke kohvimasin ja selle tarvikud pakendist välja ja eemaldage kõik trükised ning kleebised. Pühkige fritüüri korpuse pinda pehme, kergelt sooja veega niisutatud käsna. Pühkige puhta lapiga kuivaks. Pühkige fritüüri korpuse sisemust pehme, kergelt sooja veega niisutatud käsna. Pühkige puhta lapiga kuivaks. Peske pitsapann A16, rest A17, toidu segamistarvik A18, friteerimiskorv A19, kana grillrest A20 ja kandmistarviku käepide A21 sooja vee ja nõudepesuvahendiga. Loputage puhta veega ja kuivatage hoolikalt.

FRITÜÜRI KASUTAMINE

Eelsoojendusfunktsioon

1. Asetage fritüür tugevale, tasasele ja kuivale pinnale. Sisestage toitepistik korralikult maandatud seinakontakti. Kõlab helisignaal ja nupp On/Off nupp B13 puutekraanil A1 hakkab vilkuma.
2. Fritüüri sisselülitamiseks vajutage nuppu B13 ning eelsoojendamiseks nuppu B17. Puutekraani kuva A1 süttib ja kuvatakse määratud eelsoojenduse funktsiooni väärtus: 190 °C ja 5 minutit. Eelsoojendusfunktsioon võimaldab kuumutada fritüüri sisemus töötemperatuurini. Tehase poolt on temperatuur seatud 190 °C ja kuumutusaeg 5 minutile.
3. Vajutage Start/Paus nuppu B16 ja fritüür käivitab eelsoojenduse. Määratud väljalülitumiseni jäänud aja mahaloendust näidatakse ekraanil A1.
4. Kui eelsoojendus on lõppenud, kõlab helisignaal. Puutekraan A1 lülitub välja ja fritüür lülitub ooterežiimile peale 5-minutilist tegevusetust.

A. Eelsoojenduse temperatuuri reguleerimine

1. Kui fritüüri eelsoojenduse väärtused ilmuvad puuetundlikule ekraanile A1: 190 °C ja 5 minutit, vajutage temperatuuri seadistamise nuppu B8, puutekraanil A1 hakkab vilkuma temperatuur.
2. Kasutage temperatuuri tõstmiseks nuppu B12 / langetamiseks nuppu B14, et määrata uus temperatuur. Iga nupuvajutusega tõuseb või langeb temperatuur 5 °C. Toimingu kiirendamiseks vajutage hoidke nuppu all. Teil on võimalik määrata temperatuur vahemikus 60 - 200 °C.
3. Kui eelsoojenduse aeg ei vaja muutmist, vajutage Start/Paus nuppu B16 ja fritüür käivitab eelsoojenduse.

B. Eelsoojenduse aja reguleerimine

1. Kui fritüüri eelsoojenduse väärtused ilmuvad puuetundlikule ekraanile A1: 190 °C ja 5 minutit, vajutage aja seadistamise nuppu B9, puutekraanil A1 hakkab vilkuma aeg.
2. Kasutage uue eelsoojendusaja seadmiseks aja pikendamise nuppu B12 / aja lühendamise nuppu B14. Iga nupuvajutus pikendab/lühendab aega 1 minuti võrra. Aja seadmise kiirendamiseks hoidke nuppu all. Teil on võimalik määrata eelsoojenduse aeg vahemikus 01:00 – 60:00 minutit.
3. Vajutage Start/Paus nuppu B16 ja fritüür käivitab eelsoojenduse uue seatud temperatuuri ja ajaga.



Märkus: Kui te ei vajuta Start/Paus nuppu B16 5 minuti jooksul, lülitub seade automaatselt ooterežiimile.

Eelseadistatud programmid

Fritüüril on 12 eelseadistatud programmi, tänu millele saate valmistada kiiresti erinevaid toite.

1. Kui eelsoojendus on lõppenud, vajutage MENU nuppu B15 ja eelseadistatud programmi ikoon süttib puutekraanil A1. Kasutage nuppe B12 või B14, et valida soovitud programm.
2. Pange soovitud toit fritüüri.
3. Vajutage Start/Paus nuppu B16 ja fritüür käivitab valitud programmi. Määratud väljalülitumiseni jäänud aja mahaloendust näidatakse ekraanil A1.

Programmide tabel

Sümbol	Toit	Temp. [°C]	Friteerimisaeg minutites	Soovitav kogus	Soovitused
	Friikartulid	200	20	1 – 1,2 kg	Kasutage friteerimiskorvi A19, toidu segamise tarvikut A18 Ülemine ja alumine kütteelement lülituvad sisse
	Kala / mereannid	180	13	2x 0,5 kg	
	Hamburger	180	13	4x 0,2 kg	
	Külmutatud pitsa	160	9	1x 25 cm	
	Lihaviil	180	11	2x 0,2 kg	
	Külmutatud kanatükid	180	13	1 kg (u. 6 tk)	
	Friikartulid	200	25	0,5 kg	Kasutage friteerimiskorvi A19, toidu segamise tarvikut A18 Ülemine ja alumine kütteelement lülituvad sisse
	Friteeritud kana	180	25	1,5 kg	Ülemine ja alumine kütteelement lülituvad sisse
	Kook	150	38	0,5 kg	
	Küpsised	160	18	<20 tk	
	Praetud köögiviljad	170	10	0,5 kg	Ülemine ja alumine kütteelement lülituvad sisse Võite kasutada ka toidu segamistarvikut A18.
	Sulatamine	50	5	0,5 kg	



Märkus: Kui te ei vajuta Start/Paus nuppu B16 5 minuti jooksul, lülitub seade automaatselt ooterežiimile.

A. Eelseadistatud programmi temperatuuri reguleerimine

1. Peale programmi valimist vajutage temperatuuri seadistamise nuppu B8, puutekraanil A1 hakkab vilkuma temperatuur.
2. Kasutage temperatuuri tõstmiseks nuppu B12 / langetamiseks nuppu B14, et määrata uus temperatuur. Iga nupuvajutusega tõuseb või langeb temperatuur 5 °C. Temperatuuri seadmise kiirendamiseks vajutage hoidke nuppu all. Teil on võimalik määrata temperatuur vahemikus 60 - 200 °C.
3. Kui friteerimise aeg ei vaja muutmist, vajutage Start/Paus nuppu B16 ja fritüür käivitab friteerimise.

B. Eelseadistatud programmi aja reguleerimine

1. Peale programmi valimist vajutage friteerimisaja seadistamise nuppu B8, puutekraanil A1 hakkab vilkuma aeg.
2. Kasutage uue eelsoojendusaja seadmiseks aja pikendamise nuppu B12 / aja lühendamise nuppu B14. Iga nupuvajutus pikendab/lühendab aega 1 minuti võrra. Aja seadmise kiirendamiseks hoidke nuppu all. Teil on võimalik määrata friteerimise aeg vahemikus 01:00 – 60:00 minutit.
3. Vajutage Start/Paus nuppu B16 ja fritüür käivitab friteerimise uue seatud temperatuuri ja ajaga.

 **Märkus:** Soovitame reguleerida eelsoojenduse temperatuuri ja aega eelseadeprogrammi kavandatud valiku ja selle temperatuuri järgi, nt. kui soovite valmistada pitsat fritüüris temperatuuril 160 ° C, alandage eelkuumutamise temperatuur 160 ° C-ni.

FRITEERIMISE TEMPERATUURIDE JA AEGADE KOHANDAMINE

Friteerimistemperatuuri ja -aja saab seada vastavalt enda isiklikele eelistustele.

A. Temperatuuri reguleerimine

1. Fritüüri sisselülitamiseks vajutage nuppu B13.
2. Vajutage temperatuuri seadistamise nuppu B8, puutekraanil A1 hakkab vilkuma temperatuur.
3. Kasutage temperatuuri tõstmiseks nuppu B12 / langetamiseks nuppu B14, et määrata uus temperatuur. Iga nupuvajutusega tõuseb või langeb temperatuur 5 °C. Toimingu kiirendamiseks vajutage hoidke nuppu all. Teil on võimalik määrata temperatuur vahemikus 60 - 200 °C.

B. Friteerimisaja seadistamine

1. Vajutage friteerimisaja seadistamise nuppu B8, puutekraanil A1 hakkab vilkuma aeg.
2. Kasutage friteerimisaja pikendamiseks nuppu B12 / aja lühendamiseks nuppu B14. Iga nupuvajutus pikendab/lühendab aega 1 minuti võrra. Aja seadmise kiirendamiseks hoidke nuppu all. Teil on võimalik määrata friteerimise aeg vahemikus 01:00 – 60:00 minutit.
3. Vajutage Start/Paus nuppu B16 ja fritüür käivitab friteerimise uue seatud temperatuuri ja ajaga.

 **Märkus:** Kui on vajalik eelkuumutamine, tegutsege vastavalt juhiste, mis on kirjeldatud peatükis „Eelsoojendusfunktsioon“. Kui te ei soovi enne friteerimist seadet kuumutada, pikendage friteerimise aega 3 minuti võrra.

Toidu friteerimine

1. Laske fritüüri kuumeneda. Jätke sammudega 1 - 4 vastavalt peatükile „Eelsoojendusfunktsioon“.
2. Kui fritüür on kuum, pange ettevalmistatud toit fritüüri. Kasutage valitud tarvikut (pitsapann A16, rest A17, friteerimiskorv A19) ja tarvikute käepidet A21.
3. Kui eelkuumutamine on lõppenud, avage uks A3 ning pange toit fritüüri. Vabastage käepide A21 ja sulgege uks A3.



Märkus: Tarvikute (pitsapann A16, rest A17, friteerimiskorv A19) sisestamiseks kasutage alati tarvikute käepidet A21.

4. Määrake friteerimise temperatuur ja aeg, vaadake („Friteerimise temperatuuride ja aegade kohandamine“) või valige üks eelseadistatud programmide (Vt. peatükk „Eelseadistatud programmid“) ja vajutage start / pause nuppu B16. Friiür käivitub ja väljalülitumiseni jäänud aja mahaloendust näidatakse puutekraanil A1.
5. Kuni seadme sisemus on kuumenenud määratud temperatuurini, valgustab ülemine kütteelement A6 fritüüri sisemust. Kui aga seatud temperatuur on saavutatud, lülitub ülemine kütteelement A6 välja ja lõpetab siseala valgustamise. Kui temperatuur fritüüris langeb, süttib ülemine kütteelement A6 uuesti.
6. Peale friteerimise lõppu kuulete helisignaali. Puutekraan A1 lülitub välja ja fritüür lülitub ooterežiimile peale 1-minutilist tegevusetust.
7. Avage uks A3, paigaldage käepide A21 tarvikule ja eemaldage see fritüürist. Pange see metallrestile või mõnele muule kuumakindlale alusele.
8. Kui te fritüüri rohkem ei kasuta, lülitage seade välja vajutades On/Off nuppu B13, lahutage pistik pistikupesast ja laske seadmel täielikult jahtuda.



Tähelepanu: Kontrollige friteerimise edenemist korrapäraselt läbi klaasakna A4. Vajadusel avage uks A3 ja kontrollige toitu. Friteerimine ja mahaloendus puutekraanil A1 katkevad. Seejärel sulgege uks A3 korralikult ja friteerimine jätkub. Ärge puutuge tarvikuid ega fritüüri sisemust käega, kuna pind on väga kuum. Põletuse oht!

Toidu segamise funktsioon

1. Järgige samme 1 - 4 peatükis „Toidu friteerimine“.
2. Vajutage toidu segamise nuppu B11, et lülitada käsitsi sisse segamise funktsioon. Väljalülitamiseks vajutage uuesti.



Märkus: Segamisfunktsiooni saab käsitsi sisse ja välja lülitada, vajutades nuppu B11 ainult nende programmide jaoks, millel segamisfunktsioon pole eelhäälestatud. Kui segamisfunktsioon on juba eelnevalt seatud, ei saa seda välja lülitada.

LISAVARUSTUSE KASUTAMINE

Tänu kaasasolevatele tarvikutele ja nende erinevatele kombinatsioonidele on võimalik valmistada erinevaid toite.

1. Pitsapann A16

- Sobib 25 cm läbimõõduka pitsade, liha, kookide, küpsiste, köögiviljade, jms valmistamiseks.
- Soovitav asukoht: keskmine asend A9 ja alumine asend A10

2. Friteerimiskorvi A19 ja toidu segamise tarviku A18 kombinatsioon.

- Sobib värskete või külmutatud friikartulite valmistamiseks.
- Paigaldage toidu segamistarvik A18 friteerimiskorvi A19 keskele ühendusele. Kontrollige, kas istub korralikult.
- Soovitav asukoht: keskmine asend A9.

3. Pitsapanni A16 ja resti A17 kombinatsioon.

- Sobib kana, lihalõikude, ribide, grillsaiade jms valmistamiseks.
- Soovitav asukoht: keskmine asend A9 (mõeldud restile A17) ja alumine asend A10 või mõlemad tarvikud keskmises asendis A9, kui sobib.

4. Friteerimiskorvi A19 ja resti A17 kombinatsioon.

- Sobib friikartulite valmistamiseks friteerimiskorvis A19 ja leiva röstimiseks restil A17.

- Soovitav asukoht: ülemine asend A8 (mõeldud restile A17) ja keskmine asend A9.

5. Friteerimiskorvi A19 ja toidu segamise tarviku A18 ning kana grillrest A20 kombinatsioon.

- Sobib terve kana grillimiseks.
- Paigaldage toidu segamistarvik A18 friteerimiskorvi A19 keskele ühendusele. Kontrollige, kas istub korralikult. Pange kana grillrest A20 toidu segamistarvikule A18.
- Soovitav asukoht: keskmine asend A9.



Tähelepanu: Ärge täitke friteerimiskorvi A19 üle MAX märgi. Pange pitsapann A16 või friteerimiskorvi A19 resti A17 alla. Sellisel viisil püüate kinni liigse mahla, nt. lihast ja väldite fritüüri sisemuse põhja määrdumist. Ärge friteerige kunagi toitu ainult restil A17.

Turvalüliti

Fritüür on varustatud turvalülitiga, mis lülitab kütteelemendid A6 ja A12 automaatselt välja ning katkestab mahaloenduse, kui uks A3 töötamise ajal avatakse. Fritüür taastab automaatselt töö kui uks A3 korralikult suletakse.



Tähelepanu:

Kui friteerimine on lõppenud ja fritüür on On/Off nupust B13 välja lülitatud, võib ventilaator veel umbes 1 minuti jooksul töötada. See on tavaline turvaelement, mille abil jahutab ventilaator fritüüri sisemust ja emaplaati, et vältida nende kahjustusi kõrge temperatuuri mõjul.

Ülekuumenemiskaitse

Fritüür on varustatud turvakaitsemega ülekuumenemise vastu, et vältida kahjustusi. Kui fritüür kuumeneb liigselt, nt. pikaajalise kasutamise tõttu, aktiveerub ülekuumenemise kaitsekaitse automaatselt. Kui see juhtub, katkeb friteerimine automaatselt. Lahutage pistik pistikupesast ja laske seadmel täielikult jahtuda. Kaitsme vahetamiseks võtke ühendust teenindusega. Mitte mingil juhul ärge hakake seda ise vahetama.

PUHASTAMINE JA HOOLDUS

Enne seadme puhastamist eemaldage pistik pistikupesast ja laske seadmel täielikult jahtuda. Seade jahtub kiiremini kui uks A3 on avatud. Eemaldage hoolikalt kõik tarvikud ja pange need jahtumiseks kõrvale. Soovitame puhastada seade vahetult peale kasutamist, et vältida toidu kuivamist. Sellisel juhul on neid raskem eemaldada. Kasutage paberrätikut, et eemaldada toidujäägid tarvikutelt ja seadmest. Peske tarvikud soojas vees, kuhu on lisatud pisut nõudepesuvahendit. Loputage ja pühkige kuivaks. Samuti võite pesta tarvikuid nõudepesumasinas. Pühkige fritüüri korpus väljapoolt pehme, kergelt sooja veega niisutatud käsnaga. Pühkige puhta lapiga kuivaks. Ärge kasutage seadme ja selle osade puhastamiseks terasvilla, abrasiivseid puhastusvahendeid ega lahuseid. Hoidke seadet kuivas ja hästi õhutatud kohas. Ärge asetage seadmele esemeid.



HOIATUS:

Elektrilöögi vältimiseks ärge kastke seadet ega juhet vette ega muudesse vedelikesse.

VEATUVASTUS

Kui seade ei tööta kasutusjuhendis kirjeldatud viisil, kontrollige probleemi lahendamiseks allpool kõige sagedamini esinevate probleemide loendit. Kui teie probleemi pole loendis või kui probleem püsib, lülitage seade välja, tõmmake pistik pistikupesast välja ja pöörduge volitatud hoolduskeskuse poole. Mitte mingil tingimusel ärge püüdke seadet ise parandada.

Probleem	Võimalik põhjus	Lahendus
Seade ei tööta.	See ei ole vooluvõrku ühendatud.	Kontrollige, et toitepistik oleks korralikult ühendatud toitekontakti.
	Te ei lülitanud fritüüri sisse, te pole veel friteerimise aega ja temperatuuri määranud.	Fritüüri sisselülitamiseks vajutage nuppu B13. Kasutage nuppu B15, et valida eelseadistatud programmid või määrake ise friteerimise aeg ja temperatuur. Seejärel vajutage nuppu B16 ja fritüür käivitub.
	Tõenäoliselt lülitasite fritüüri välja. Kui vajutate friteerimise ajal nuppu B13, lülitub seade välja.	Fritüüri sisselülitamiseks vajutage nuppu B13. Kasutage nuppu B15, et valida eelseadistatud programmid või määrake ise friteerimise aeg ja temperatuur. Seejärel vajutage nuppu B16 ja fritüür käivitub.
	Uks A3 ei ole korralikult suletud	Sulgege uks kindlalt, kuni kuulete klõpsatust.
Toit ei ole korralikult küpsenud.	Friteerimiskorb A19 on üle täidetud.	Pange friteerimiskorvi väiksem kogus.
	Olete määranud liiga madala temperatuuri.	Tõstke temperatuuri kasutades nuppu B12 ning jätkake friteerimist.
Toit ei ole ühtlaselt praetud.	Te ei sisestanud segamistarvikut A18 või on see ummistunud.	Kontrollige, kas sisestasite segamistarviku A18. Kui segamistarvik A18 on ummistunud, eemaldage see ja toit friteerimiskorvist, paigaldage õigesti, seejärel pange toit tagasi ning jätkake friteerimist.
Toit ei ole krõbe.	Kasutasite traditsiooniliseks friteerimiseks mõeldud sügavkülmiku toitu.	Krõbeda kooriku saamiseks kasutage ahjus praadimiseks mõeldud või õliga kergelt määritud toite.
Fritüürist tuleb välja valge suits.	Panite fritüüri liiga rasvase toidu või määrisite seda liiga palju õliga.	Kui friteerite liiga rasvaseid toite, tilgub rasv selle all olevasse tarvikusse, rasv kuumeneb ja tekib valge suits. Kuuma rasvaga lisavarustus võib samuti üle kuumeneda. See ei mõjuta kuidagi fritüüri funktsioone ega lõpptulemust.
	Lisatarviku all on eelmisest küpsetamisest jäänud toidujääke.	Lisaseadmesse jäänud rasvast tekib valget suitsu. Pärast iga kasutamist on oluline puhastada kõik tarvikud.
Friikartulid ei ole ühtlaselt friteeritud.	Valisite värskete friikartulite valmistamiseks vale kartuli tüübi.	Kasutage värsket, kõva kartulit.
	Loputasite friikartuleid enne nende friteerimist valesti.	Enne fiteerimist tuleb friikartulid põhjalikult loputada ja eemaldada tärkliis nende välispinnalt.
Friikartulid ei ole ühtlaselt krõbedad.	Värsked friikartuli krõbedus sõltub õli ja veesisalduse hulgast.	Kuivatage friikartuleid enne nende friteerimist hoolikalt. Lõigake need väikesteks tükkideks ja lisage vajaduse korral rohkem õli.

Veateated	Kui ekraanile A1 ilmub tõrketeade E1, on soojusanduri vooluring katki.	Pöörduge volitatud hooldusettevõttesse.
	Kui ekraanile A1 ilmub tõrketeade E2, on soojusanduri või emaplaadi vooluahel lühises.	

Korduma kippuvad küsimused

1. Kas õhufritüüris on võimalik praadimata toite valmistada? Jah, võite valmistada praade, burgereid ja röstitud liha - vt lähemalt jaotises „Programmide tabel”.
2. Kas õhufritüüris on võimalik suppi keeta või soojendada? Ei, ärge kunagi keetke ega kuumutage fritüüris ühtegi vedelikku.
3. Kas õhufritüüri on võimalik igal ajal välja lülitada? Võite õhufritüüri igal ajal välja lülitada, vajutades nuppu B13, või võite katkestada praadimisprotsessi ukse A3 avamisega.
4. **Mida ma peaksin tegema, kui seade äkki välja lülitub?** See on ülekuumenenud ja automaatselt aktiveerinud ülekuumenemise turvakaitse. Kui see juhtub, katkeb friteerimine automaatselt. Lahutage pistik pistikupesast ja laske seadmel täielikult jahtuda. Kaitsme vahetamiseks võtke ühendust teenindusega. Mitte mingil juhul ärge hakake seda ise vahetama.
5. Kas õhufritüüri on vaja eelkuumutada? Ei, toitu eelsoojendamata valmistades on oluline lisada valmistamise koguajale veel 3 minutit. Sellegipoolest soovitame enne toidu sisestamist fritüüri eelkuumutada.
6. Kas õhufritüüri on võimalik pesta nõudepesumasinas? Nõudepesumasinas võib pesta ainult tarvikuid. Õhufritüüri ennast ei tohi kunagi asetada nõudepesumasinasse, vette ega muusse vedelikku.

TEHNILISED ANDMED

Nimipinge	220 - 240 V
Nimisagedus	50/60 Mz
Sisendvõimsus	1800 W
Kaitseklass	I

(sisestage toitepistik korralikult maandatud seinakontakti.)

Jätame endale õiguse muuta teksti ja tehnilisi näitajaid.

JUHISED JA INFORMATSIOON PAKKEMATERJALI UTILISEERIMISE KOHTA.

Kasutatud pakkematerjal hävitage vastavalt kohalikule regulatsioonile.

ELEKTRI- JA ELEKTRONIKASEADMETE HÄVITAMINE



See tootel või originaaldokumendis olev sümbol tähendab, et kasutatud elektri- või elektroonikaseade ei kuulu olmejäätmete hulka. Õigeks hävitamiseks või taaskasutamiseks viige seade vastavasse kogumispunkti. Vastavalt EL seadusele võite kasutatud seadme viia kauplusse, kust selle ostsite ning vahetada samalaadse uue toote vastu. Seadme korrektse hävitamisega aitate kaasa looduse säästmisele ja väldite võimaliku kahju tekitamist keskkonnale ja inimeste tervisele. Küsige lisainfot kohalikust omavalitsusest või kogumiskohtadest

Ebakorrektse utiliseerimise eest võib kohalik seadusandlus ette näha karistusi. **EL liikmesriikide äriettevõtetele** Kui soovite seadet hävitada, küsige vajadusel informatsiooni müüjalt. Utiliseerimine väljaspool EL. Need sümbolid kehtivad EÜ-s Kui soovite seadet hävitada, küsige vajadusel informatsiooni korrektse utiliseerimise kohta kohalikust omavalitsusest või müüjalt.



See toode vastab kõikidele EL vastavatele põhinõuetele.