

1**A**

etukantti

x 4

x 8

3

3

x 4

B

4

4

x 8

x 12

45

128



KIINNITÄ ALIN KISKOPARI
VASTA KUN RUNKO ON
KASATTU (KOHTA 7).

SIVUN ETUREUNA

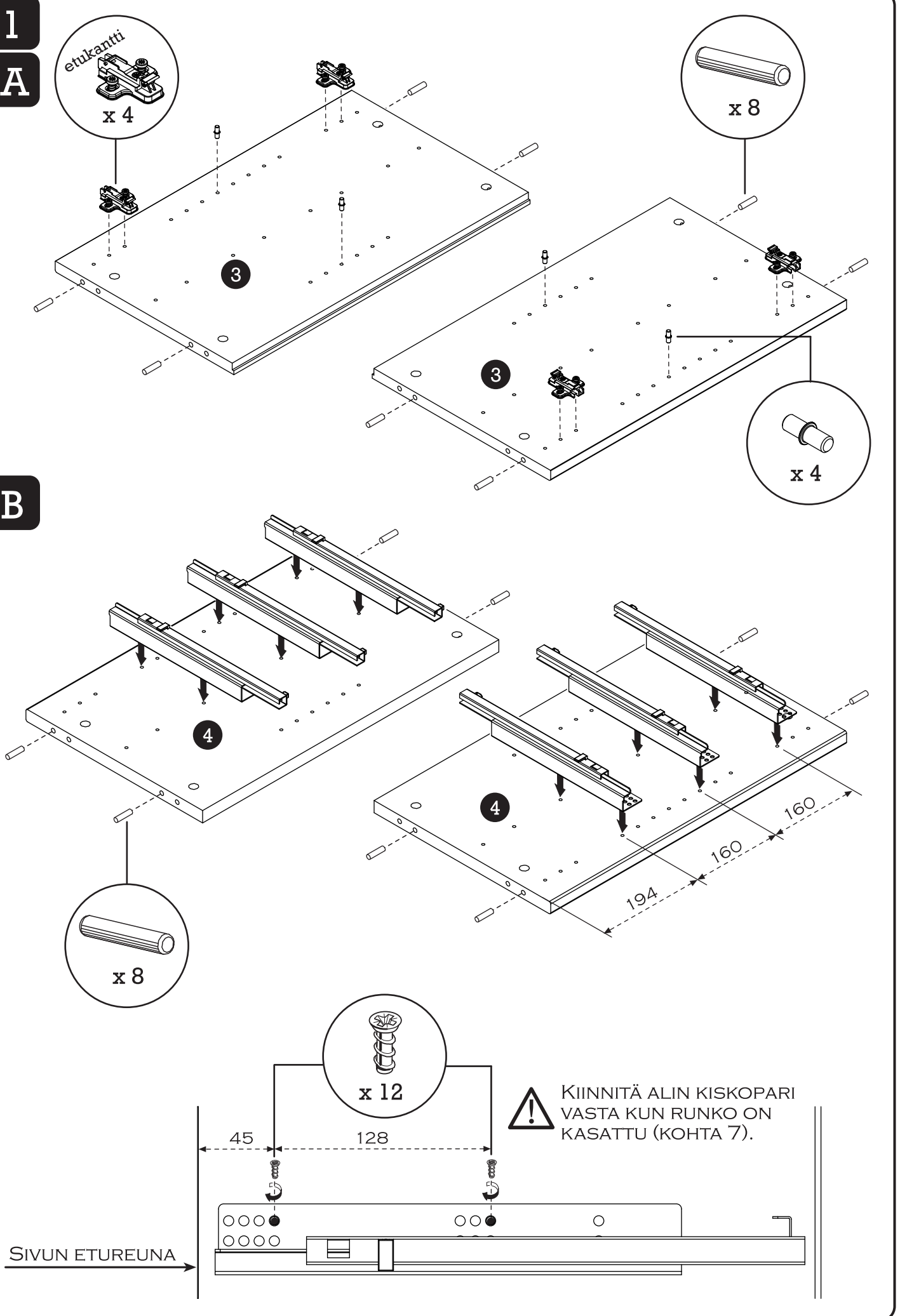

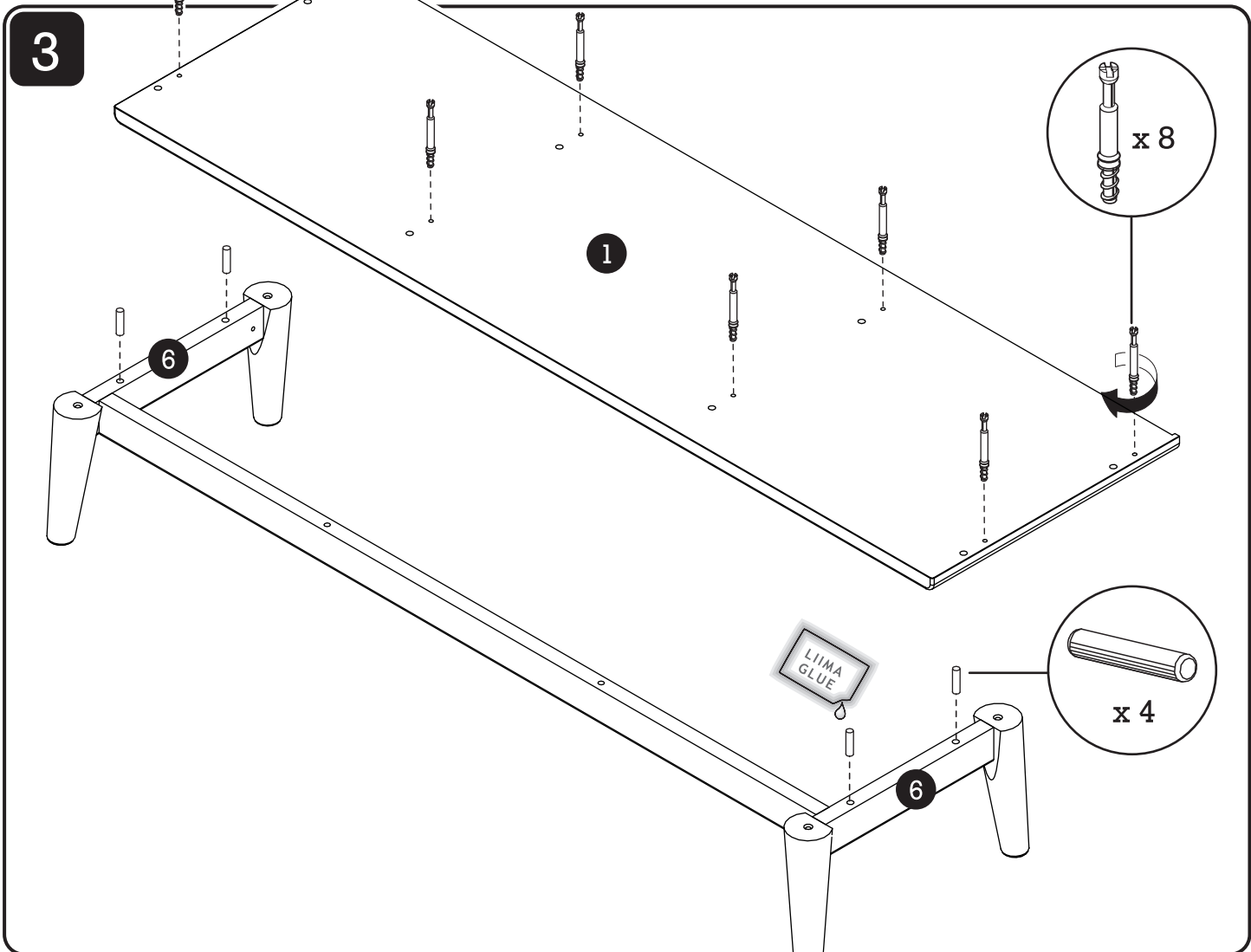
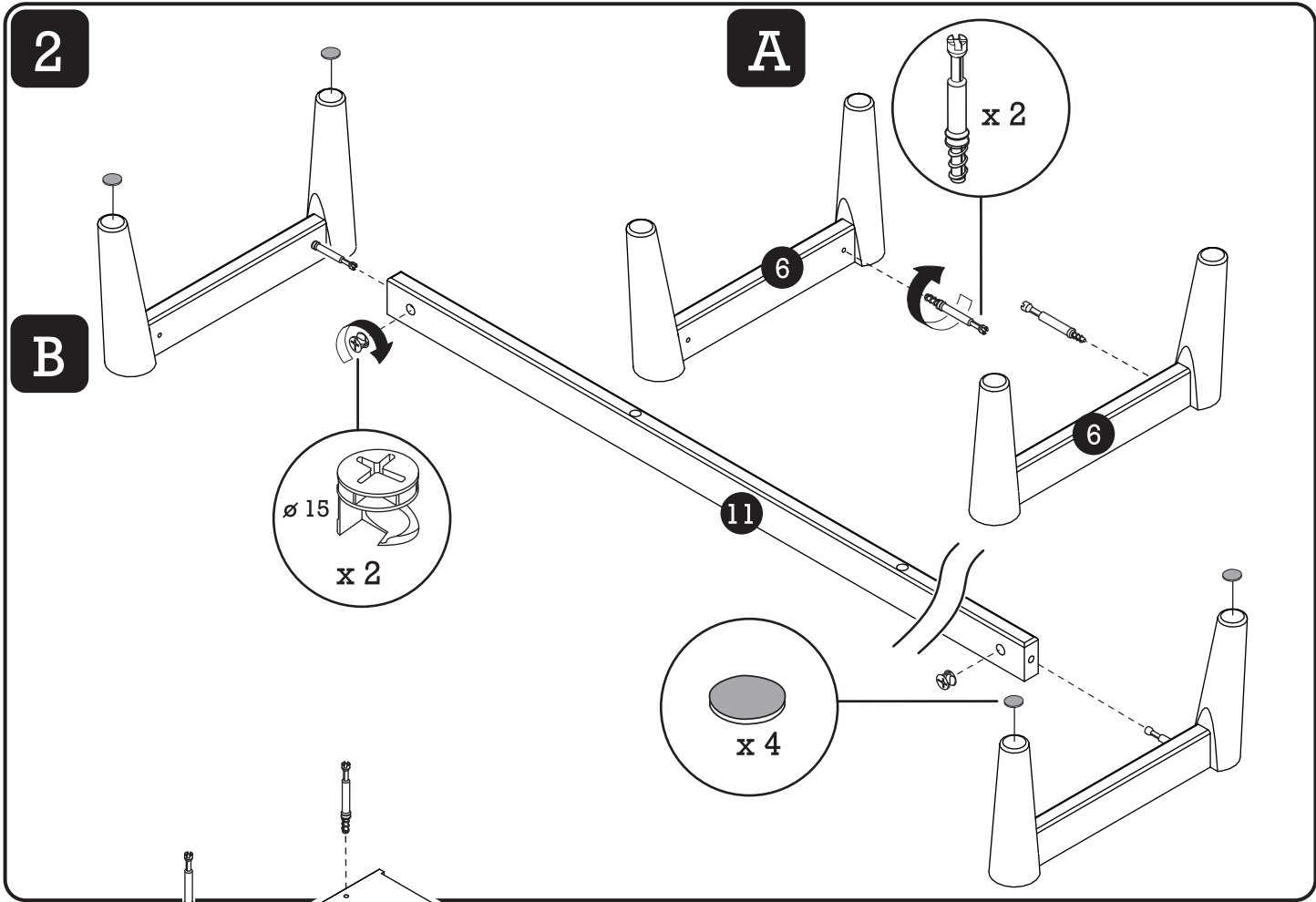

4

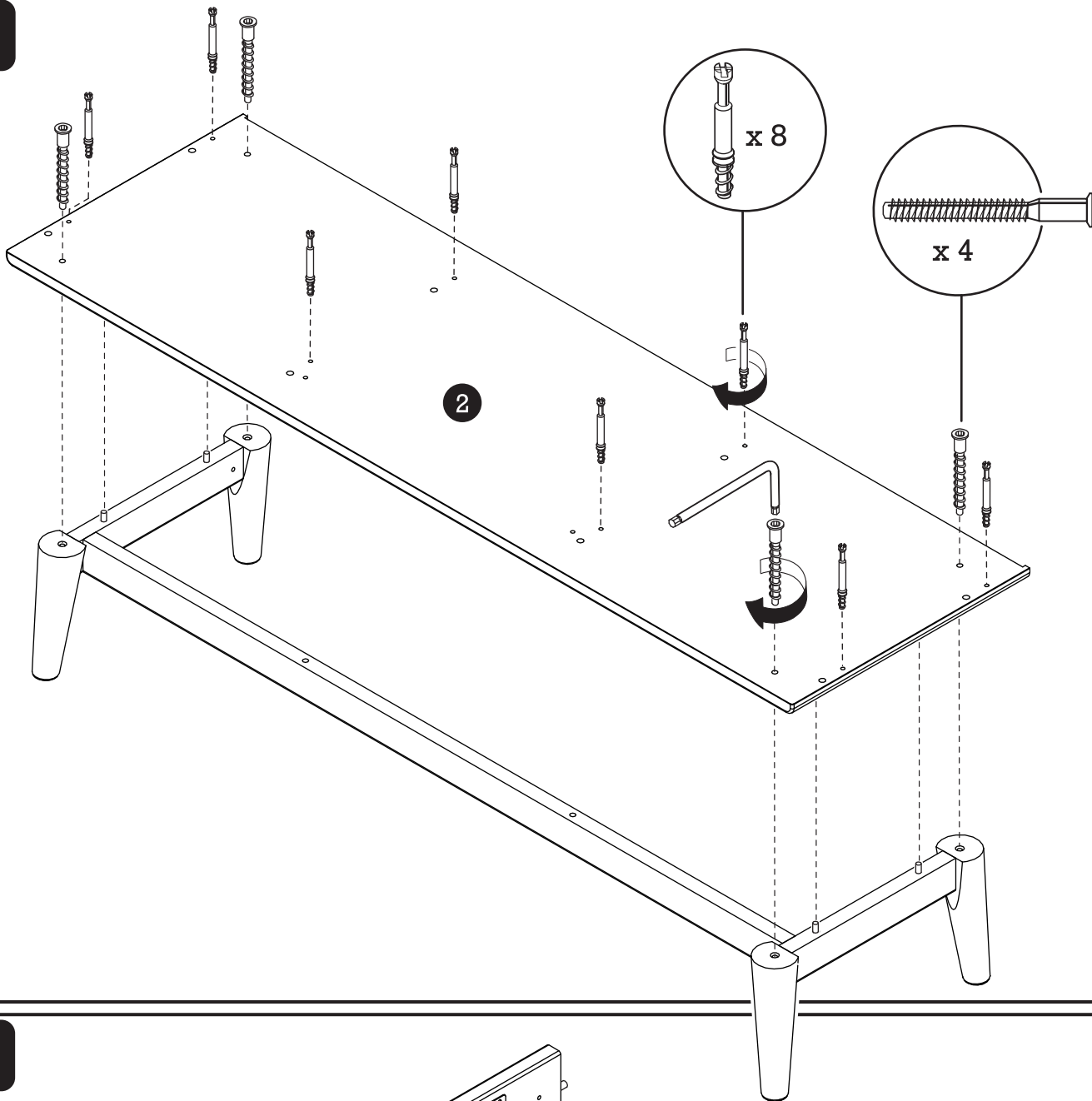

5

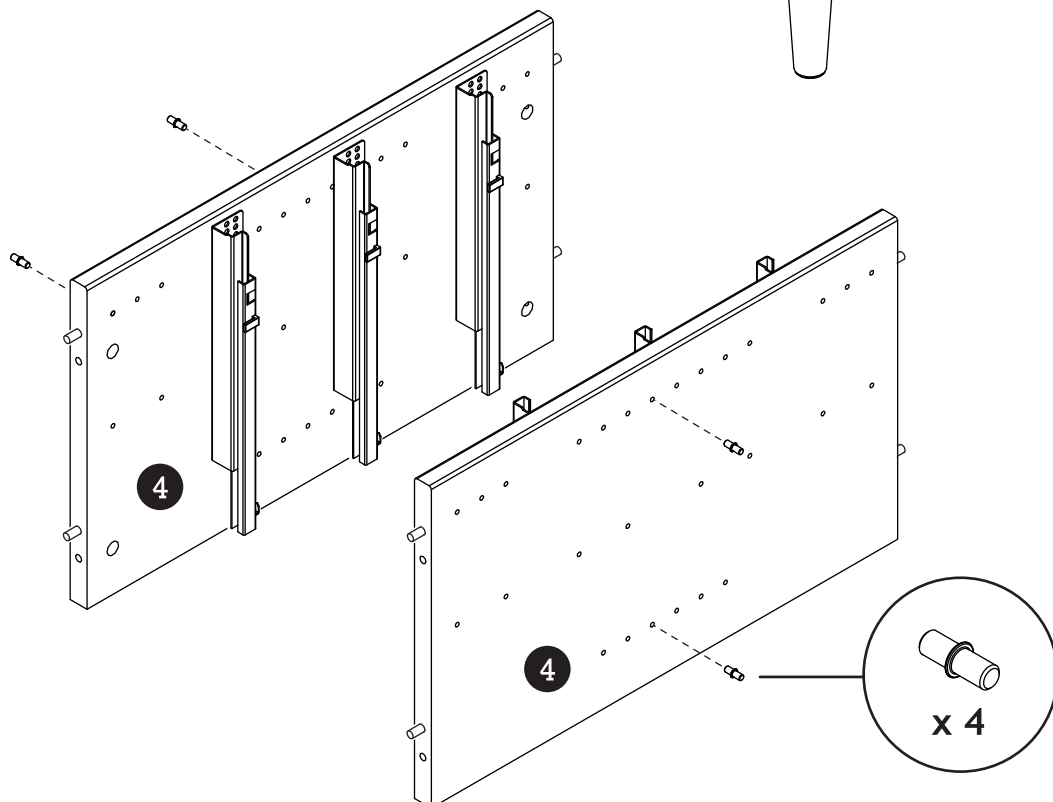

6

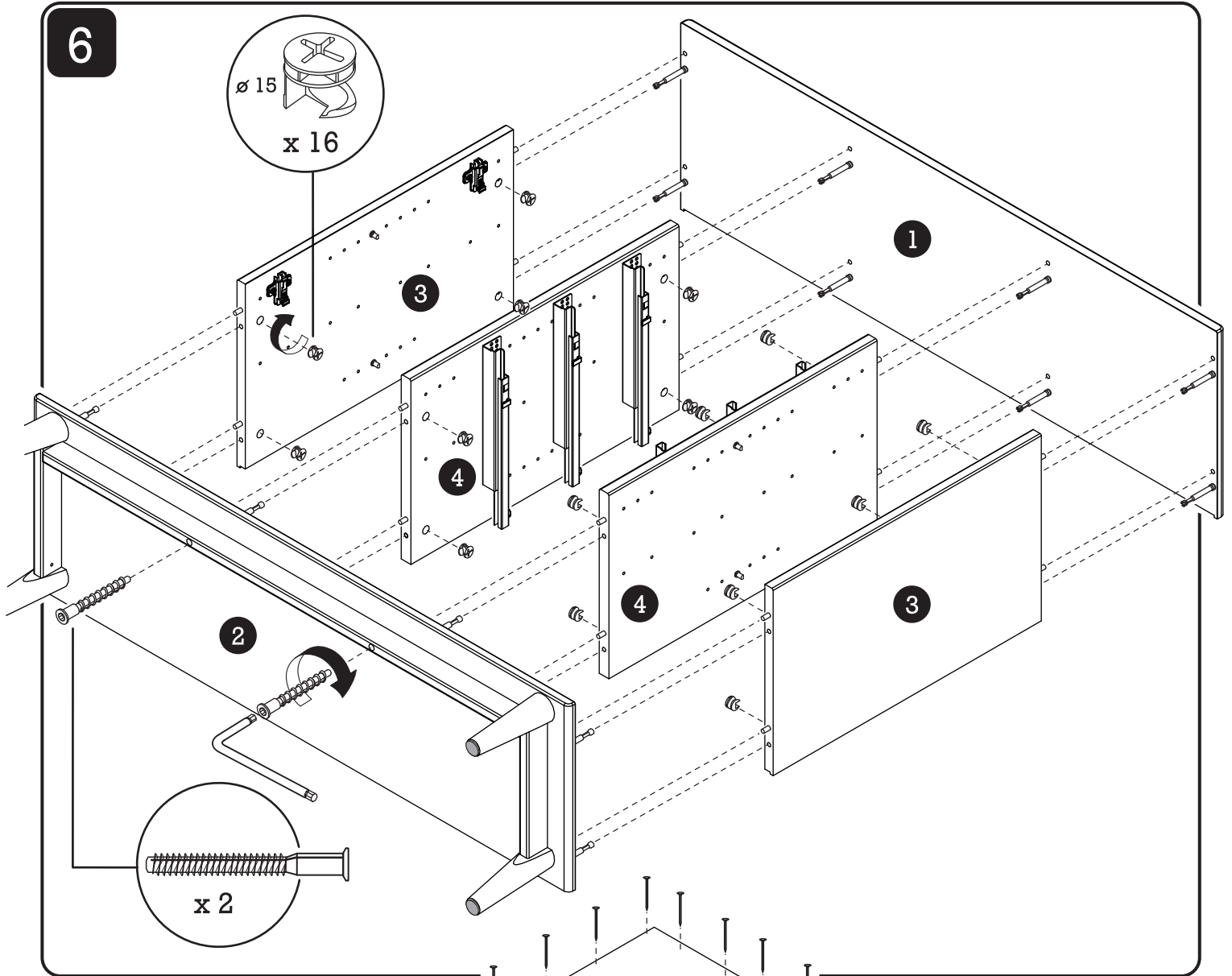
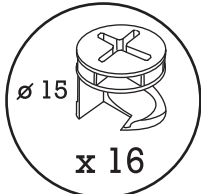

7

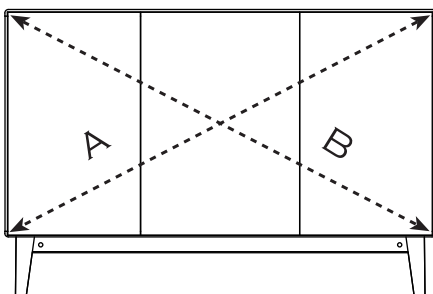
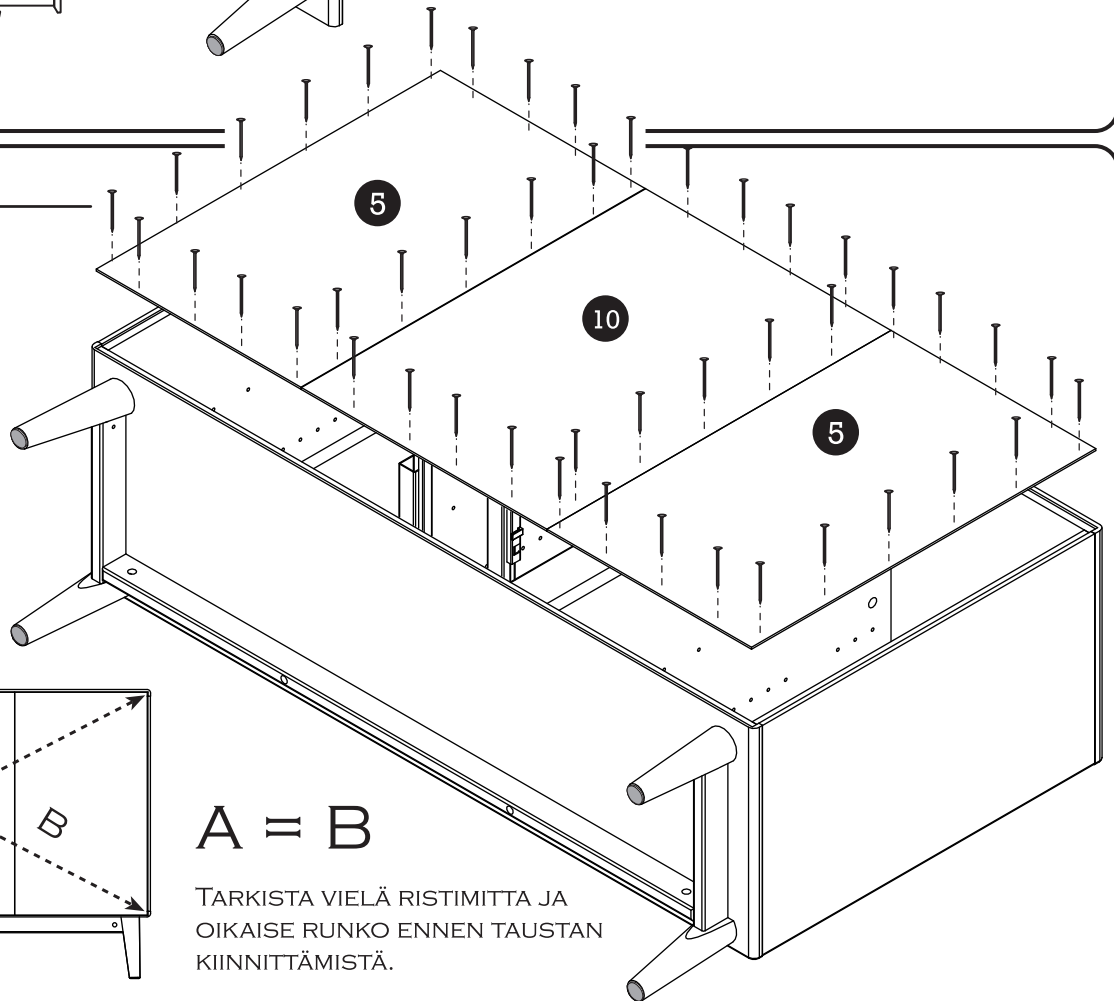
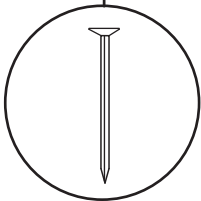

$A = B$

TARKISTA VIELÄ RISTIMITTA JA OIKAISE RUNKO ENNEN TAUSTAN KIINNITTÄMISTÄ.

8

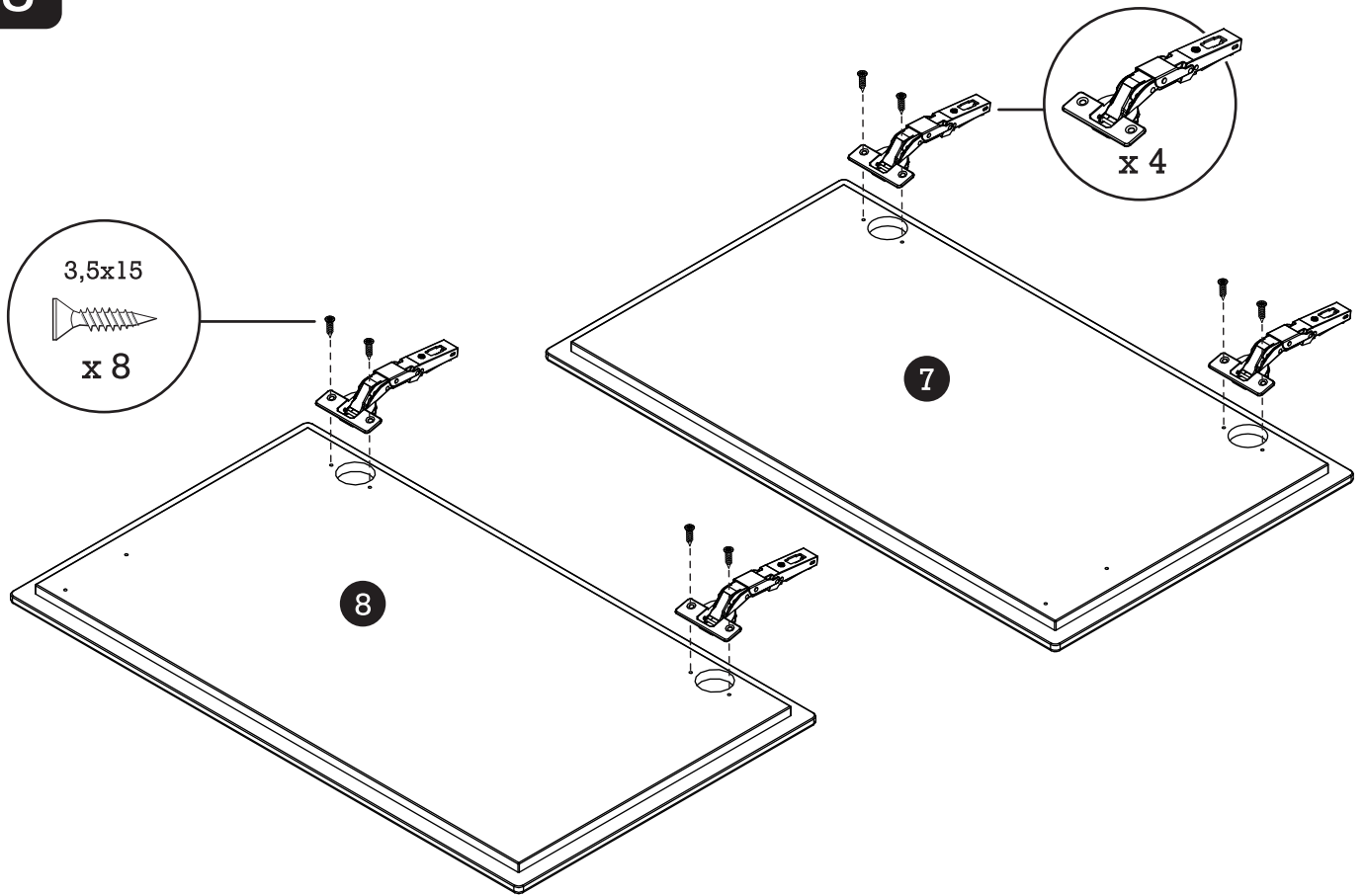

9

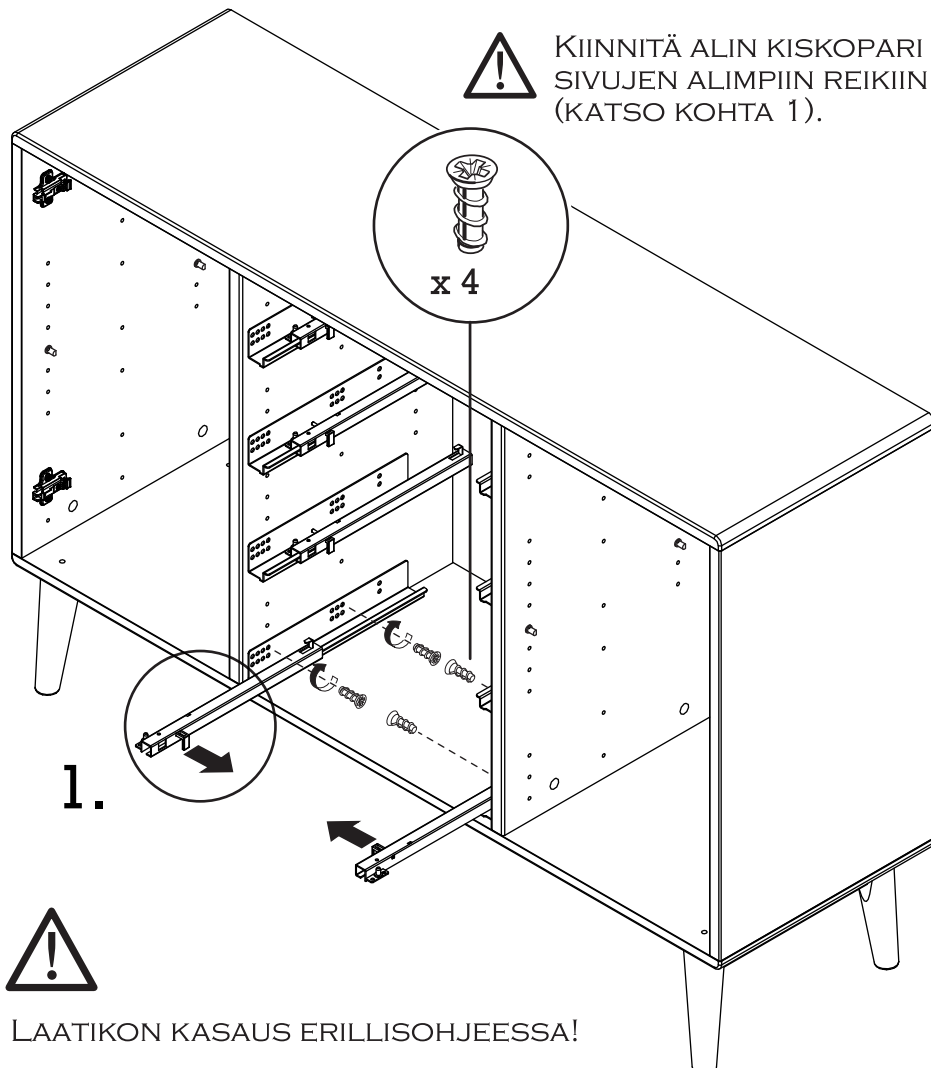

1.

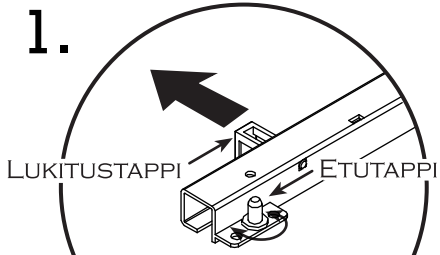

LUKITUSTAPPI ETUTAPPI

ETUSARJAN
KORKEUDEN SÄÄTÖ
PRIKKAA PYÖRITTÄMÄLLÄ.



LAATIKON KASAUS
ERILLISOHJEESSA!



LAATIKON ASENNUS LIUKUKISKOIHIN

1. VEDÄ LIUKUKISKOT JA LUKITUSTAPIT ULOS (KOHTA 9).
2. TYÖNNÄ LAATIKKOA HIEMAN VIISTOSTI KISKOPARIN PÄÄLLÄ TAKAKOUKKUIHIN ASTI.
3. ASETA LAATIKKO KISKOILLE JA VARMISTA, ETTÄ ETUTAPPI OSUU REIKÄÄNSÄ.
4. TYÖNNÄ LUKITUSTAPIT KIINNI JA SULJE LAATIKKO.
5. LAATIKON IRROTUS TAPAHTUU PÄINVASTAISessa JÄRJESTYKSessä.

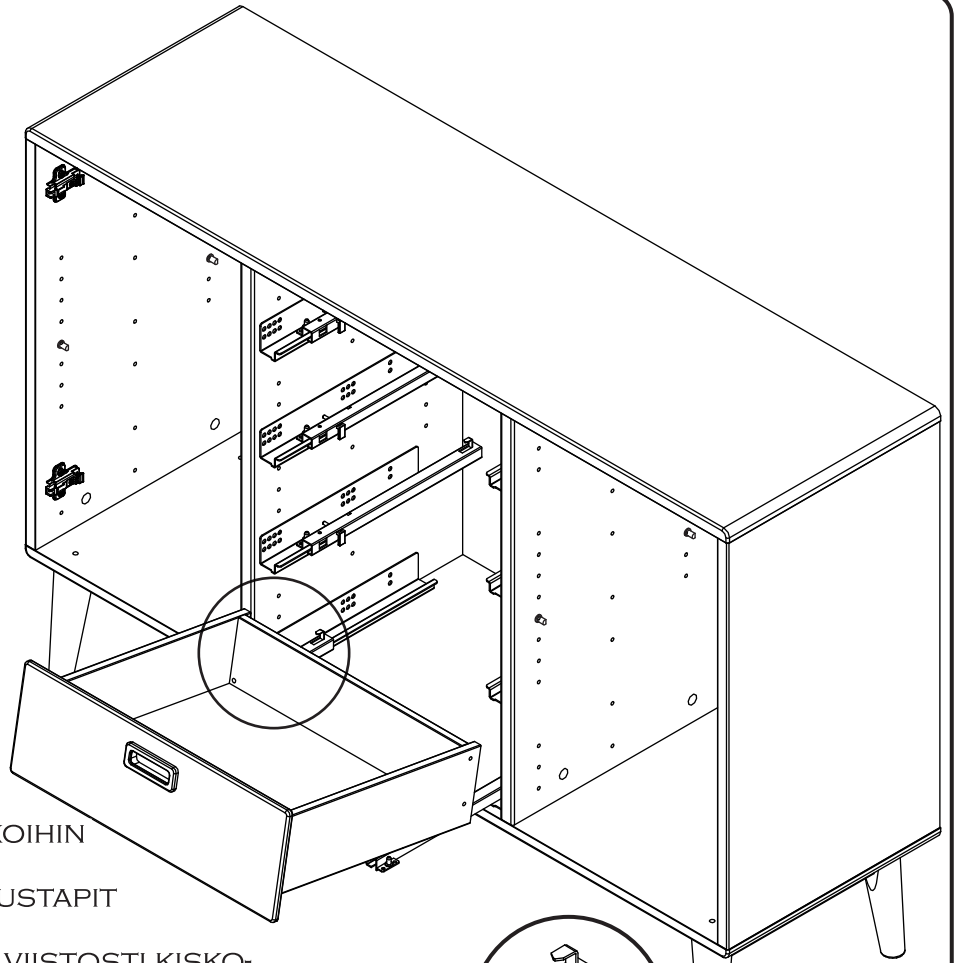

2.

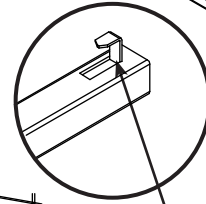

TAKAKOUKKU

3.

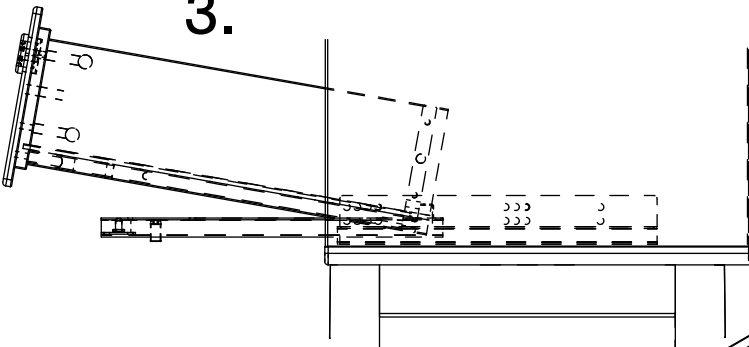

4.

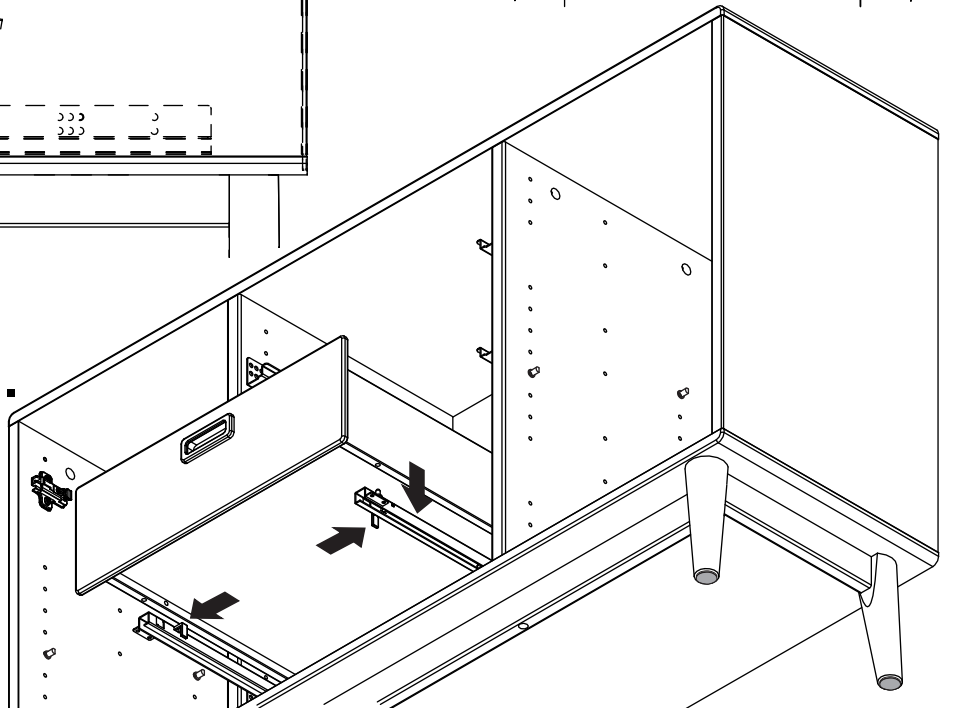

11



NOSTA HYLLYT
KANNATTIMILLEEN.

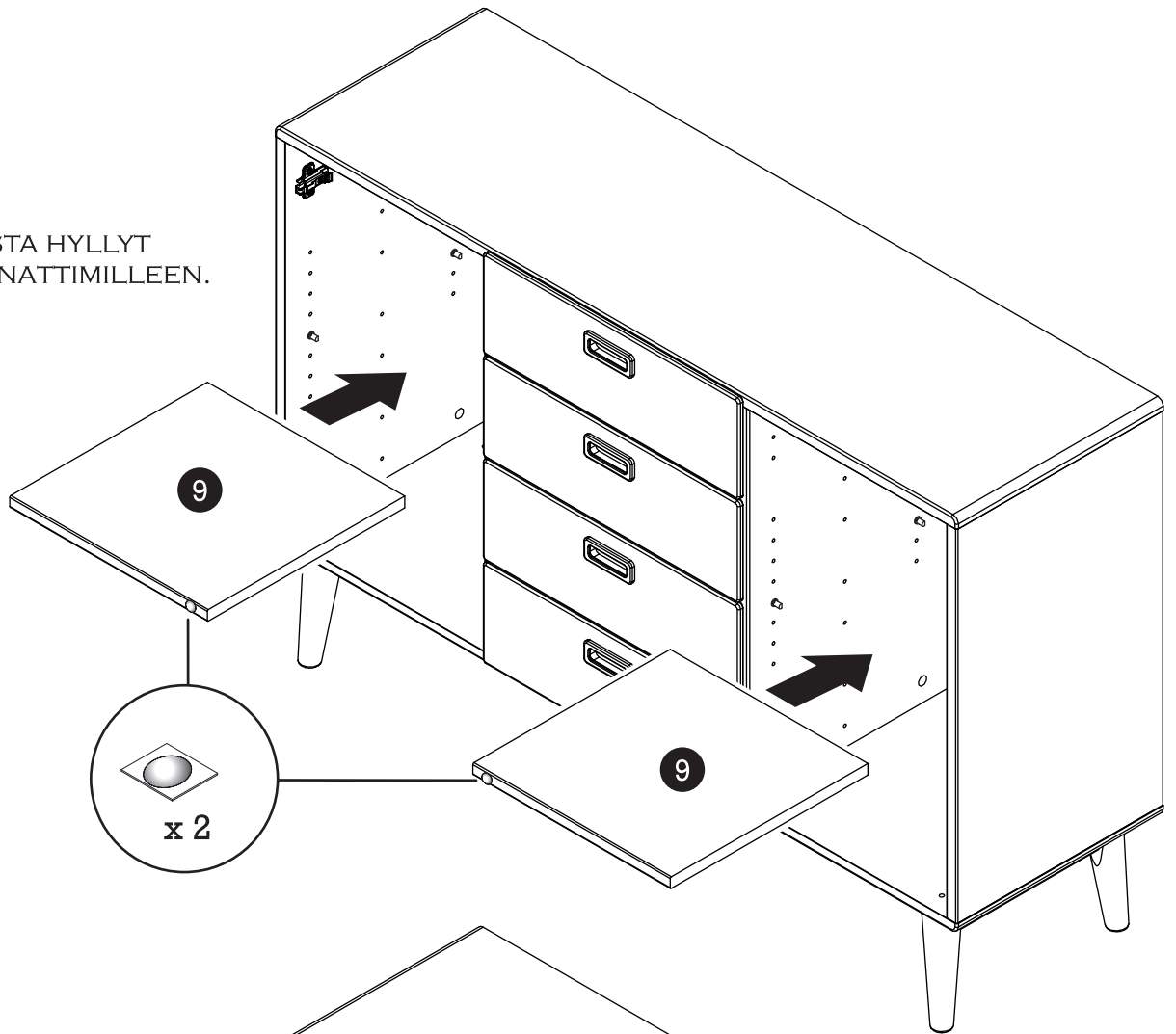

12



SARANAN ASENNUS KOROTUSLEVYYN

1. ASETA SARANAN HAKASET KOROTUSLEVYN TAPPEJA VASTEN.
2. NAPSAUTA SARANA PAIKALLEEN.
3. IRROTA SARANA PAINAMALLA TAKAJOUSTA JA NOSTAMALLA SAMANAIKAISESTI YLÖSPÄIN.

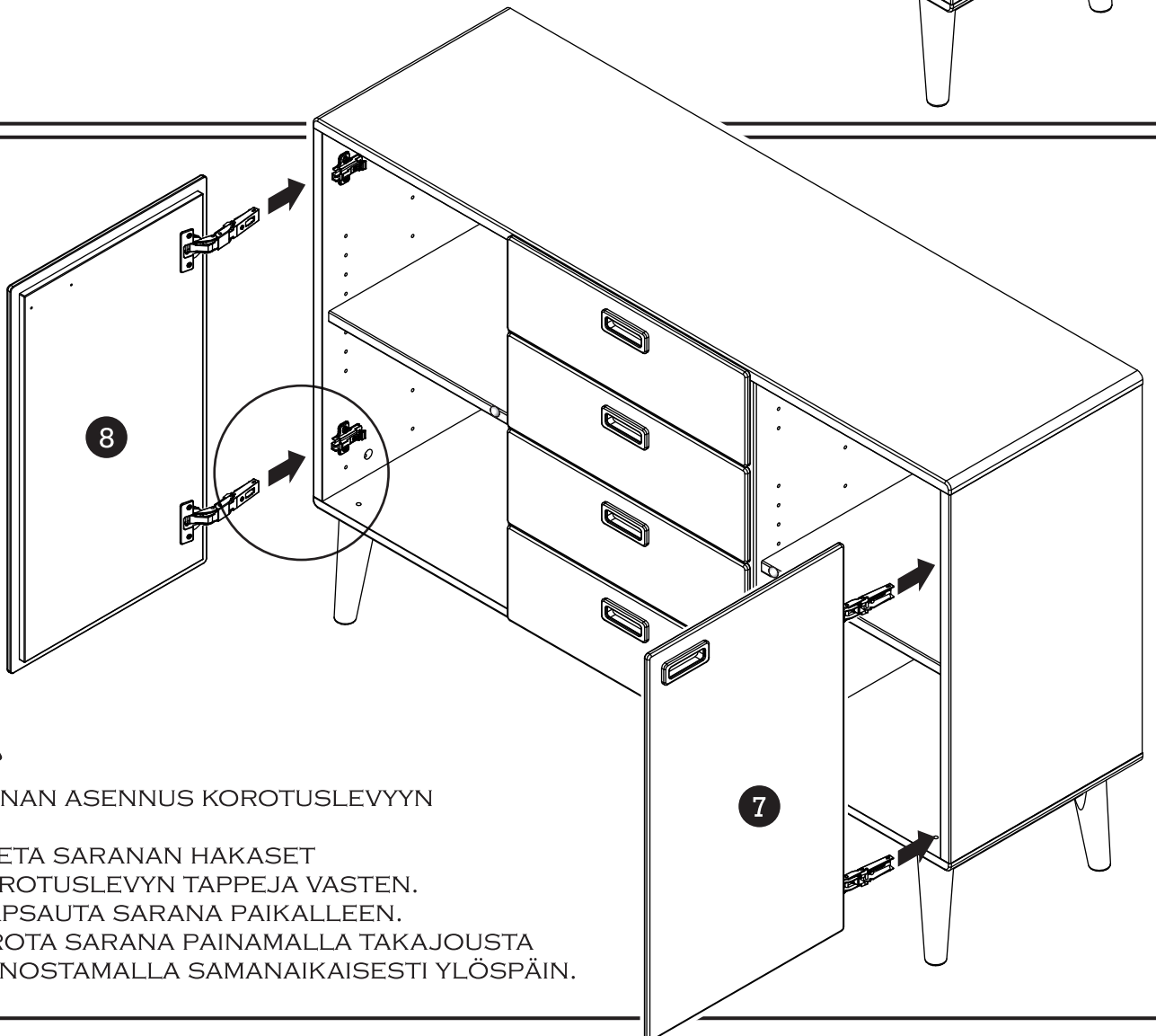

13



SARANAN ASENNUS KOROTUSLEVYYN

1. ASETA SARANAN HAKASET KOROTUSLEVYN TAPPEJA VASTEN.
2. NAPSAUTA SARANA PAIKALLEEN.
3. IRROTA SARANA PAINAMALLA TAKAJOUSTA JA NOSTAMALLA SAMANAIKAISESTI YLÖSPÄIN.

HIDASTIMEN ASENNUS SARANAN VARTEEN

4. ASETA HIDASTIN SARANAN VARREN LOVEEN.
5. TYÖNNÄ HIDASTIN TAAKSE.

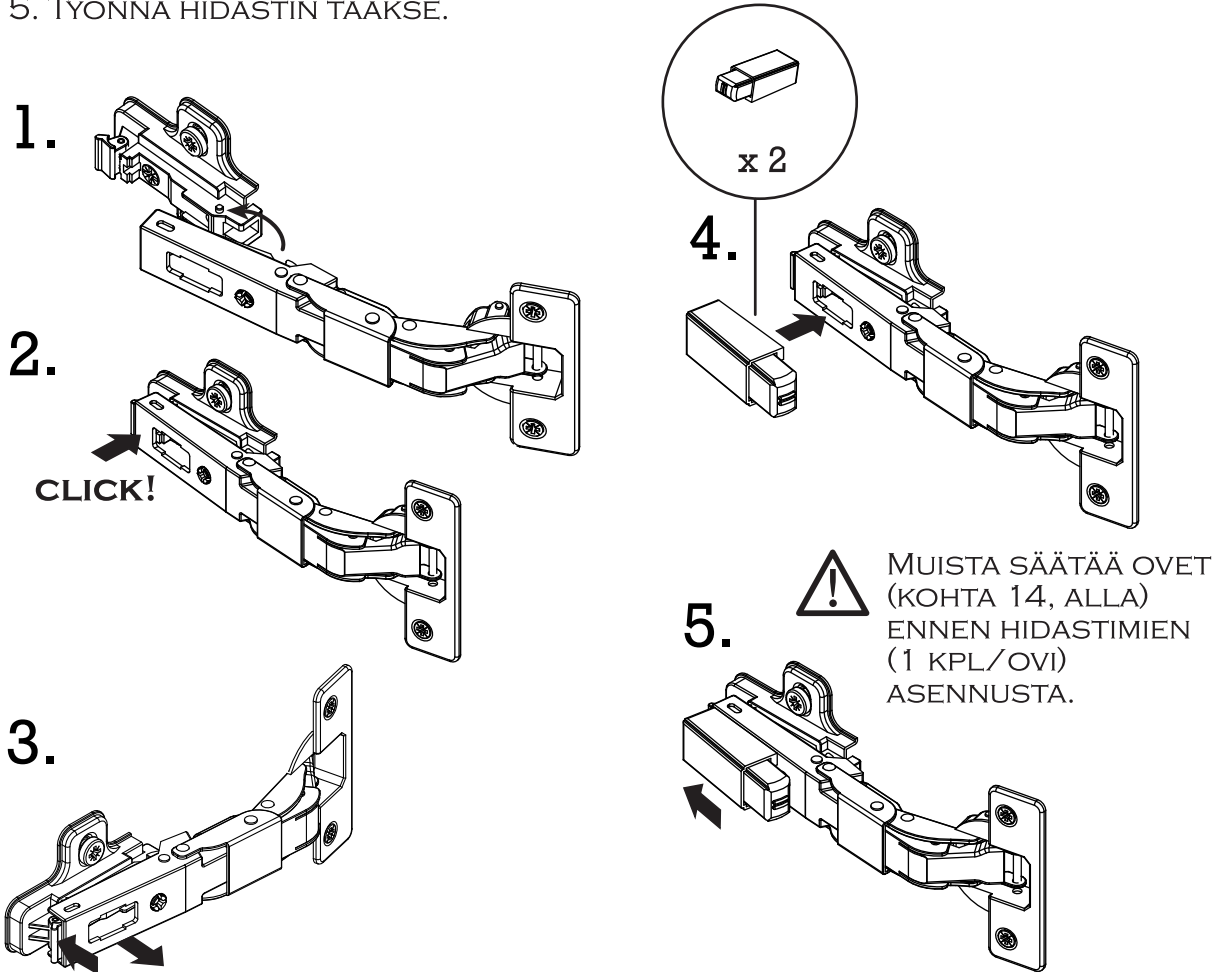

14



OVIENTÄÄMINEN

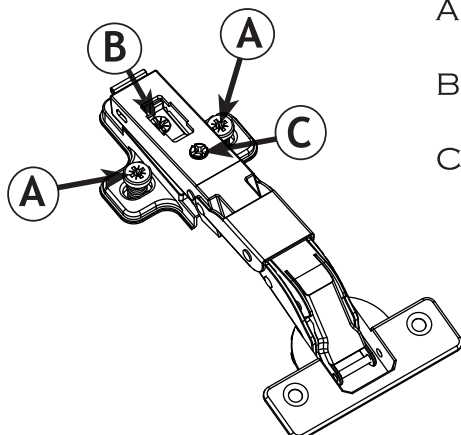

A= KORKEUDEN SÄÄTÖ: AVAA HIEMAN RUUVEJA, TEE SÄÄTÖ JA KIRISTÄ RUUVIT.

B= SYVYYDEN SÄÄTÖ: TEE SÄÄTÖ KIERTÄMÄLLÄ RUUVIA.

C= SIVUTTAISSÄÄTÖ: TEE SÄÄTÖ KIERTÄMÄLLÄ RUUVIA.

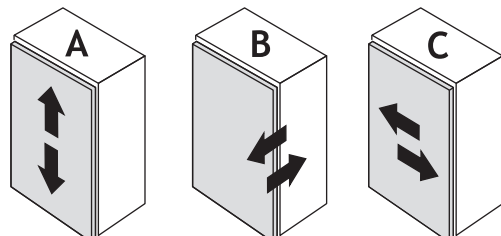



SENKIT

©LAULUMAA HUONEKALUT OY
16022017

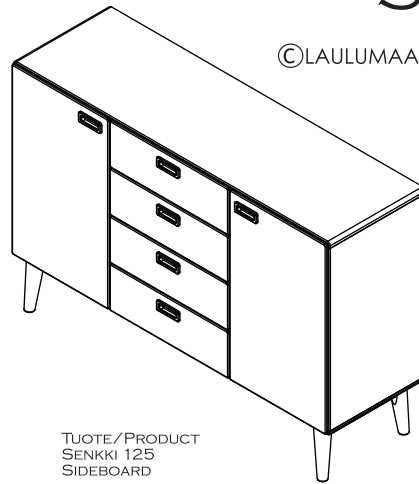

TUOTE/PRODUCT
SENKKI 125
SIDEBOARD

	x 36
	x 34
$\varnothing 15$ / $\varnothing 12$	x 18 / x 16
	x 16
	x 4 PARIA
	x 6
3,5x30	x 16
$\varnothing 20$ / $\varnothing 13$	x 16 / x 4
	x 2
	x 4 PARIA
3,5x15	x 8
	x 8
	x 2
	x 1
	x 50
$\varnothing 20$	x 4
	x 1

