

#### NOTICE D'INSTALLATION ET RECOMMANDATIONS

1. Pour votre sécurité, avant d'assembler votre appareil d'éclairage, veuillez lire attentivement les instructions et conserver les pour tous usage future. Si vous pensez que vous ne possédez pas suffisamment d'expérience dans le domaine électrique, référez-vous à un manuel d'installation électrique destiné aux bricoleurs ou faites installer votre appareil par un électricien professionnel.
2. Avant de commencer l'installation, coupez l'électricité. Déposez le luminaire sur une surface plane, propre et sans aspérités.
3. N'utilisez jamais d'ampoule excédant le wattage maximum (vous pourriez endommager la douille) et suivez les indications de l'étiquette avant de changer l'ampoule, débranchez toujours l'électricité, attendez que l'ampoule soit froide et manipulez-la avec un chiffon doux.
4. Evitez tout contact de l'eau avec le luminaire.
5. Ce luminaire est conçu pour une utilisation en intérieur uniquement.
6. Ne modifiez pas cette lampe car tout changement pourrait causer un danger. Si une quelconque pièce de ce luminaire est endommagée, elle peut uniquement être remplacées par le service après-vente du fabricant, afin d'éviter toute prise de risque.
7. Si le cordon de ce luminaire est endommagé, il doit être exclusivement remplacé par le fabricant, son service de maintenance ou toute personne de qualification équivalente.

#### INSTALLATION AND PRECAUTIONS

1. For your safety, before assembling your lighting fixture, please read the following instructions carefully and keep them for a future use. If you feel you do not have sufficient electrical experience, refer to the do-it-Yourself wiring handbook or have your fixture installed by a qualified licensed electrician.
2. Before starting the assembly, be sure that the power is turned off. Put the lamp on a flat, clean and soft plane.
3. Do not use lamp exceeding maximum wattage (the lamp holder could be damaged) and follow the label's instructions. Before changing the bulb, always unplug the lamp, wait the bulb has completely cooled done and use a clean fluff-free cloth.
4. Avoid direct contact of the lamp with water.
5. This lamp is designed for interior use only.
6. Never modify this lamp, any modification can cause a danger. If there is any piece of this lamp which is damaged, this piece can be replaced by the manufacturer after-sale service, in order to avoid any risk.
7. If the cord of this lamp is damaged, it shall exclusively be replaced by the manufacturer or his service agent.

#### ISTRUZIONI DI MONTAGGIO E RACCOMANDAZIONI

1. Per vostra sicurezza, leggete attentamente queste istruzioni prima de l'installazione e conservatele per ogni futuro riferimento. Se pensate di non essere abbastanza esperto nel campo dei lavori elettrici, fate riferimento ad un libretto d'istruzione per i lavori elettrici destinato ai utenti fai da te o, meglio, rivolgetevi ad un elettricista qualificato.
2. Prima di cominciare l'installazione, tenere spenta l'elettricità. Appoggiate la lampada su una superficie piana, pulito e morbida.
3. Mai utilizzare una lampadina con una potenza superiore ai wat indicati ( potete rovinare il portalampe) e seguite le istruzioni dell'etichetta. Prima di cambiare la lampadina, staccate sempre l'elettricità, lasciate raffreddare la lampadina e utilizzare un panno pulito e morbido.
4. Evitare ogni contatto della lampada con acqua.
5. Questo prodotto è stato concepito solo per uso interno.
6. Non modificate questa lampada; ogni cambiamento potrebbe creare un pericolo. Se qualche pezzo di questa lampada è difettoso, deve essere sostituito solamente dal responsabile del servizio dopo-vendita, per evitare ogni rischio.
7. Se il cavo d'alimentazione del lume è danneggiato, deve essere rimpiazzato esclusivamente dal fabbricante tramite il suo servizio tecnico o da una persona con qualifica equivalente.

#### MANUAL D'INSTALACION

1. Por su seguridad, lea las instrucciones en su totalidad antes de proceder a la instalacion y consérvelas como referencia futura. Si ud piensa que no tiene la experiencia suficiente en el campo de la electricidad, tome como referencia un manual de instalaciones eléctricas destinado a aficionados o hagalo instalar por un electricista profesional.
2. Desenchufe el cable de alimentación antes de proceder a la instalar. Elija una superficie segura plana y limpia para instalar la lampara.
3. No utilice nunca una bombilla que excede el voltaje máximo (puede estropear el casquillo) y siga las instrucciones de la etiqueta. Desenchufe el cable de alimentación para dejar que el tubo de la lámpara se enfrie. Utilice un paño suave para cubrir la bombilla y fijarla correctamente.
4. Evite que la lampara tenga contacto con agua.
5. Este producto esta creado para un uso exclusivo en interior.
6. No modifique la lámpara de ninguna manera. Cualquier cambio podría ser peligroso. Si hubiera alguna pieza danada, solo podría ser reemplazada por el servicio post-venta del fabricante y asi evitar cualquier riesgo posible.
7. Si el cordón de la lámpara está dañado, debe sustituirse exclusivamente por el fabricante, su servicio técnico (de mantenimiento) o por una persona cualificada.

#### INSTALLATION UND BETRIEBSANLEITUNG

1. Für Ihre Sicherheit lesen Sie bitte vor die Anwendung der Lampe diese Betriebsanleitung vollständig durch und heben Sie diese Betriebsanleitung für die nächsten Anwendungen auf. Wenn Sie kleine ausreichende Erfahrung mit Elektrizität haben, sehen Sie bitte in einem Heimwerker - und Elektronikbuch nach oder rufen Sie einen qualifizierten Elektriker an.
2. Schalten Sie die Spannung vor der Installation ab. Stellen Sie die Lampe auf eine ebene, saubere und glatte Fläche.
3. Benutzen Sie keine Lampe mit einer Leistung (über der maximalen Leistung (Sie könnten die Lampenfassung Beschädigen) und folgen Sie der Angabe auf dem Etikett. Schalten Sie vor dem Wechseln der benutzen Sie ein weiches Tuch, um die Glühbirne zu greifen
4. Vermeiden Sie den Kontakt der Lampe mit Wasser.
5. Diese Produkt ist nur für eine Anwendung im Inneren geeignet.
6. Bitte verändern Sie nicht dieses Produkt, da jede Veränderung gefährlich werden kann. Falls ein Teil dieser Lampe defekt wird, darf es nur von dem Hersteller Kundendienst ersetzt werden, um alle Risiken zu vermeiden.
7. Wenn die Schnur der Lampe geschädigt ist, muß sie exklusiv vom Hersteller, seinem Kundendienst oder einer anderen Person, die ebenso qualifiziert ist, ausgewechselt werden.

#### OPBOUW EN AANBEVELINGEN

1. Gelieve voor uw veiligheid, alvorens uw lamp te monteren, eerst aandachtig deze instructies door te nemen en deze ook bij te houden voor toekomstig gebruik. Als u denkt onvoldoende ervaring te hebben op het gebied van elektriciteit, dan kunt u zich refereren aan een handleiding voor elektrische installaties voor doe-het-zelvers, of anders kan u uw apparaat door een professioneel laten installeren.
2. Voor u aan de montage begint, moet u de elektriciteitstoevoer uitschakelen. Plaats de lamp op een vlak, schoon en zacht oppervlak.
3. Gebruik geen peer die het maximaal vermogen overschrijdt (de lamphouder kan beschadiging optopen) en volg de instructies op het etiket. Voordat u de peer vervangt steeds de stekker uit het stopcontact halen, wachten tot de peer afgekoeld is en deze dan verder manipuleren met een niet-pluizende doek.
4. Vermijd rechtstreeks contact van de lamp met water.
5. Deze lamp is ontworpen enkel voor gebruik binnenshuis.
6. Nooit veranderingen aanbrengen aan deze lamp; elke verandering kan gevaar betekenen. Wanneer een onderdeel van de lamp beschadigd is, dan kan het onderdeel enkel vervangen worden door de afdeling naverkoop van de fabrikant teneinde elk risico te vermijden.
7. Indien het snoer van de lamp beschadigd is, dan kan deze uitsluitend vervangen worden door de fabrikant, door diens afdeling naverkoop, of door een persoon met gelijkwaardige kwalificaties.

# BIG

## BIG-H170-NL-BC

### 77741582



220-240V~ /50Hz  
E27 Max. 75W  
or 15W CFL

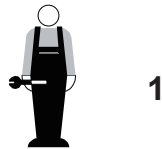

1



10 min

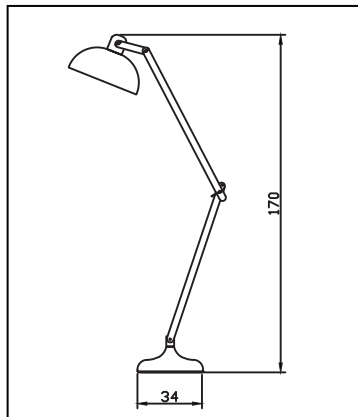
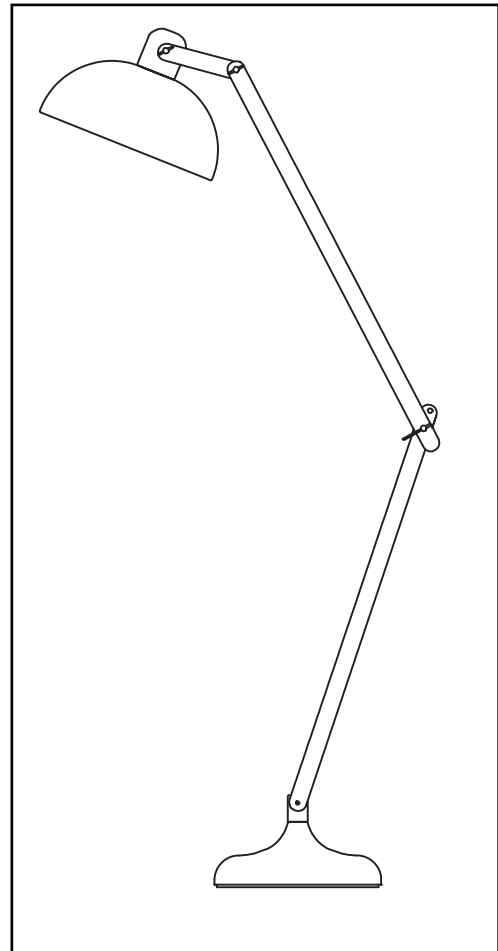

Description: LPD H170 BOIS  
/BLANC

Structure: FER+HEVEA

Entretien: pas de produits ni de  
matières abrasives Chiffon doux et  
propre

NOTICE DE MONTAGE - ASSEMBLY INSTRUCTIONS - MONTAGEANLEITUNG - MANUAL DE MONTAJE - ISTRUZIONI PER IL MONTAGGIO

# BIG

## BIG-H170-NL-BC

### 77741582

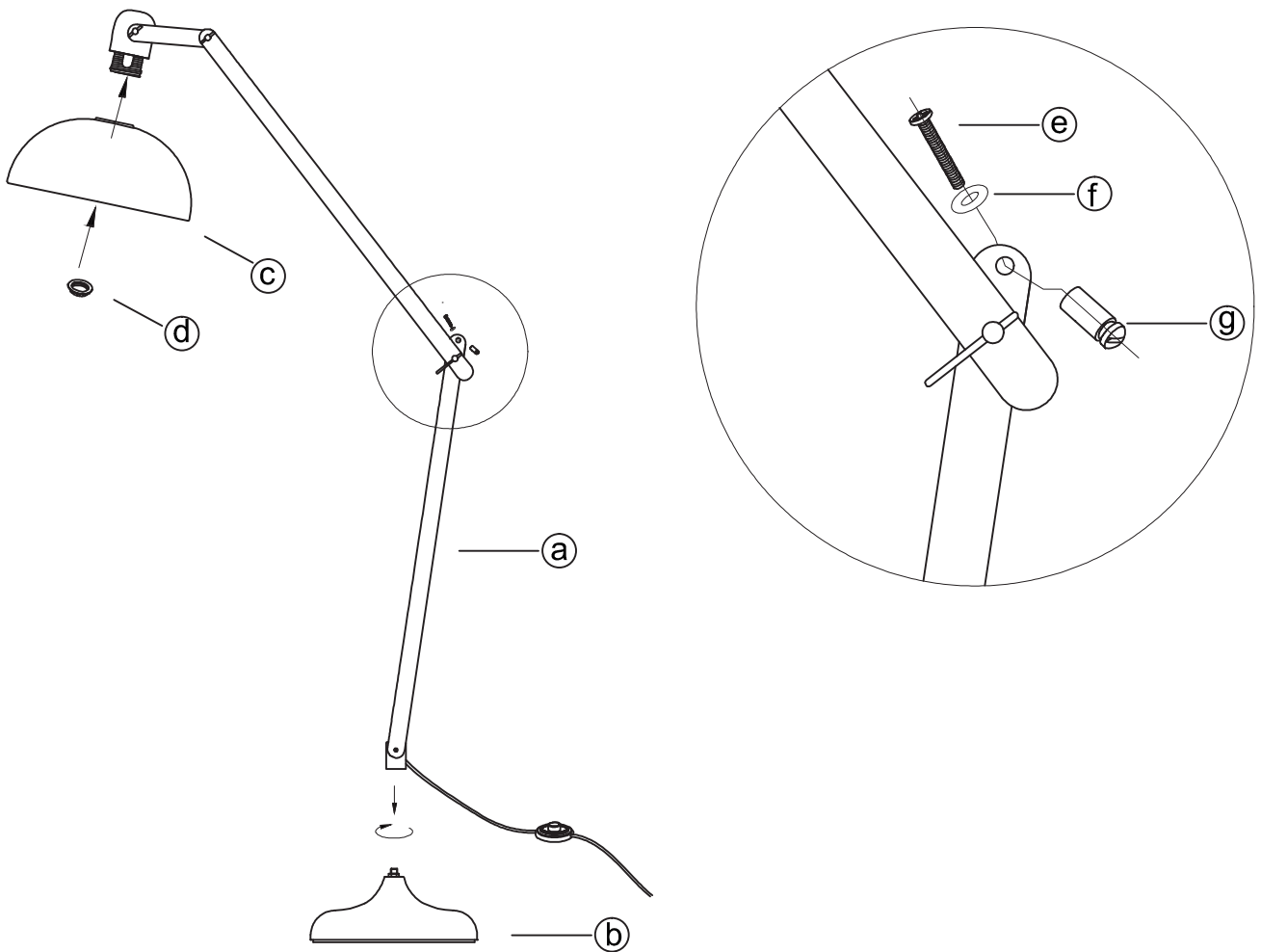

| (a) | (b) | (c) | (d) | (e)  | (f)  | (g)  |
|-----|-----|-----|-----|------|------|------|
|     |     |     |     |      |      |      |
| 1pc | 1pc | 1pc | 1pc | 2pcs | 2pcs | 2pcs |

1

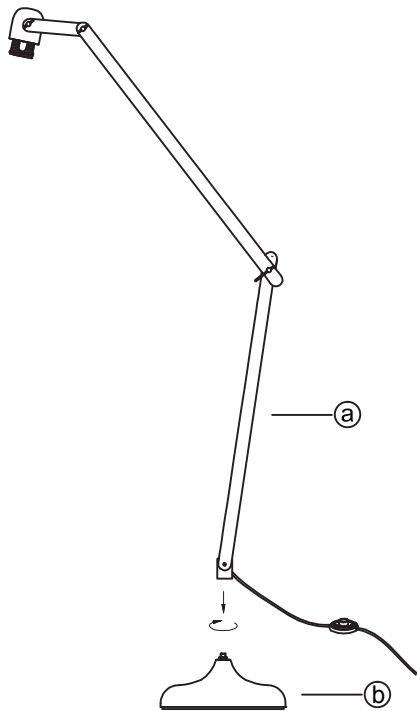

2

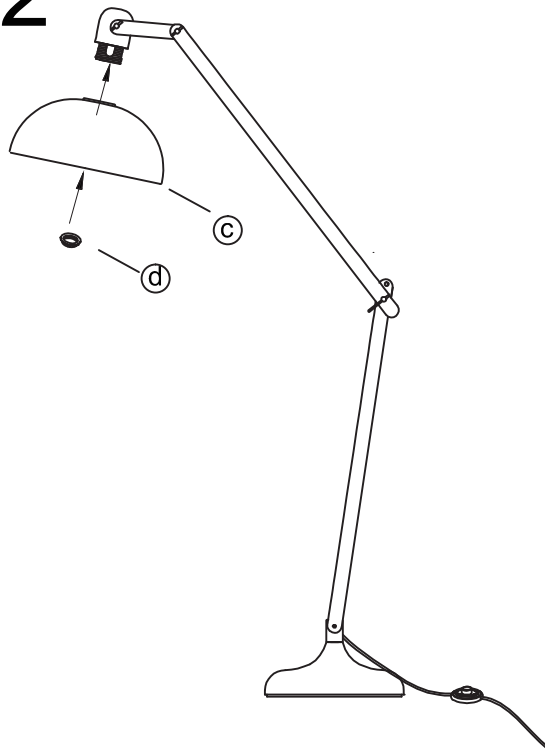

3

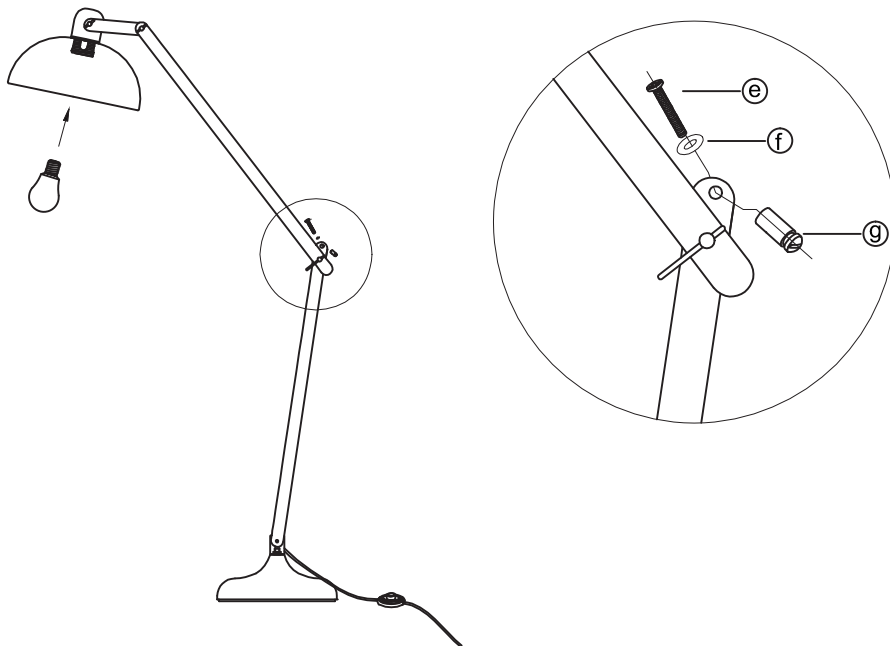

NOTICE DEMONTAGE-ASSEMBLY INSTRUCTIONS-MONTAGEANLEITUNG-MANUAL DEMONTAJE-ISTRUZIONI PER IL MONTAGGIO

**FICHE SERVICE APRÈS-VENTE  
AFTER SALE SHEET  
BEIBLATT KUNDENDIENST  
FICHA SERVICIO POST-VENTA  
FOGLIO SERVIZIO CLIENTI  
TECHNISCHE FICHE NAVERKOOP**

**BIG**  
**BIG-H170-NL-BC**  
**77741582**

Merci d'avoir choisi un produit de notre gamme. Si malgré les contrôles effectués et le soin apporté à la fabrication, un élément venait à manquer, nous sommes en mesure de le remplacer. Dans ce cas, identifiez la ou les pièces concernées sur la fiche suivante et contactez votre magasin. Cette page est indispensable au suivi de votre réclamation.

You have decided to buy a product and we thank you for your trust and hope you are fully satisfied with your purchase. If for any reason you encounter a problem when assembling this item, please identify the part concerned on this page and call or go to your shop for organizing the replacement. This page is indispensable for the following for your claim.

Wir danken Ihnen, dass Sie sich für eines unserer Produkte entschieden haben. Sollten Ihnen trotz allen durchgeführten Kontrollen und der sorgfältigen Produktion etwas fehlen, werden wir es Ihnen ersetzen. In diesem Fall bitten wir Sie, das oder die betroffenen Teile auf dem beigelegten Plan zu markieren und dass Sie sich damit an ihrer filiale wenden. Dieser gekennzeichnete Plan ist unerlässlich für die Behandlung der Beanstandung.

Gracias por haber escogido un producto de nuestra gama. Su a pesar de los controles efectuados y el cuidado aportado a la fabricación, faltará algún elemento, estamos en disposición de reemplazar. En este caso, identifique a las piezas concernientes en la ficha siguiente y contacte con su tienda. Esta página es indispensable para el seguimiento de su reclamación.

La ringraziamo per aver scelto un articolo del nostro campionario. Se nonostante i nostri controlli effettuati all'accurata fabbricazione, dovesse mancare qualcosa, la rimprazzeremo. In questo caso la preghiamo che la o le parti mancanti si foglio allegato e che si rivolga alla Sua filiale. Il suddetto foglio è indispensabile per dare seguito alla Sua reclamazione.

Wij danken u één van onze artikelen te hebben gekozen. Indien er ondanks onze controles en zorg bij de productie een onderdeel zou mankeren, dan kunnen wij dit onderdeel vervangen. In dit geval dient u de ontbrekende onderdelen aan te duiden op de bijgesloten technische fiche en vervolgens contact op te nemen met uw verkooppunt. De fiche is absoluut vereist voor de opvolging van uw klacht.

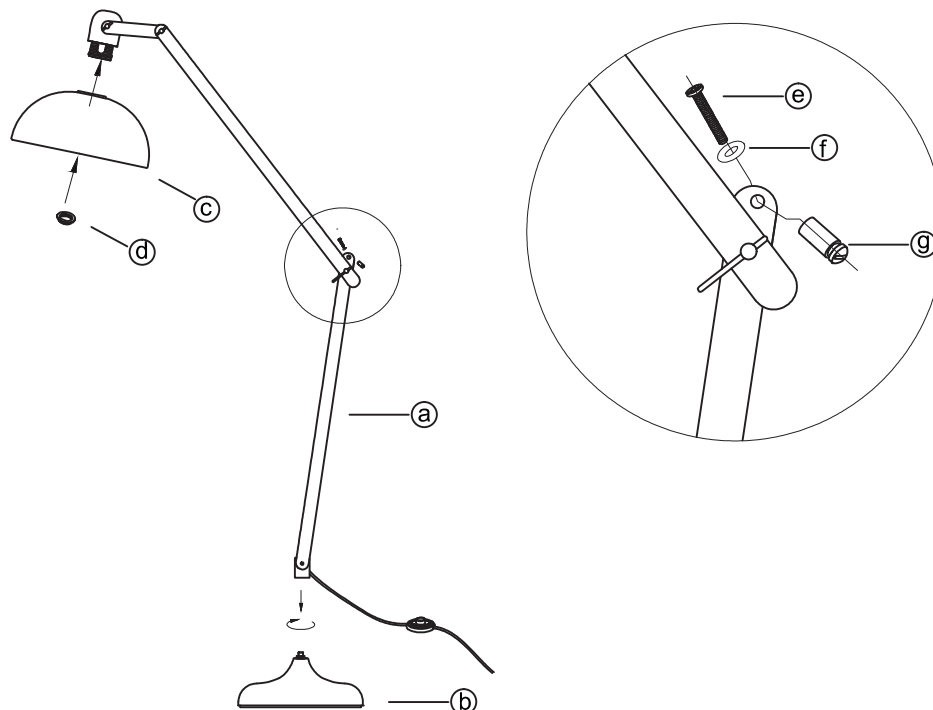

| (a) | (b) | (c) | (d) | (e)  | (f)  | (g)  |
|-----|-----|-----|-----|------|------|------|
|     |     |     |     |      |      |      |
| 1pc | 1pc | 1pc | 1pc | 2pcs | 2pcs | 2pcs |

Conservez avec soin cette notice, elle vous sera utile à tout moment

AVERTISSEMENTS ET PRECAUTIONS D'EMPLOI



Avant toute intervention, veuillez débrancher le luminaire de l'alimentation électrique



Nous vous prions de bien vouloir vous conformer au(x) pictogramme(s) indiqué(s) sur la notice de montage, afin d'éviter un quelconque incident :

**SPECIFICATIONS:** to follow the explanation refer to the icons that are contained within each lamp.

**ESPECIFICACIONES:** para seguir las explicaciones tienen que referirse a los iconos que se encuentran dentro de cada lámpara.

**CARACTÉRISTIQUES:** pour les explications se référer aux icônes qui sont contenues dans chaque lampe.

**TECHNISCHE DATEN:** um den Erklärungen zu folgen, beziehen Sie sich auf die Symbole, die innerhalb der einzelnen Lampe enthalten sind.

**CARATTERISTICHE TECNICHE:** le spiegazioni a seguire fanno riferimento alle icone che trovate riportate all'interno di ogni lampada.

|   |      |   |
|---|------|---|
| 1 |      | Lamp complies with European directives<br>Lámpara cumple con las directivas europeas<br>Lampe conforme aux directives européennes<br>Lampe entspricht den europäischen Richtlinien<br>Lampada conforme alle Direttive Europee   |
| 2 |      | Protection Class 2: This lamp has a double protection and can not be connected to the ground<br>Clase de protección 2: Esta lámpara tiene una doble protección y no se puede conectar a un suelo<br>Classe de protection 2: Cette lampe a une double protection et ne peut pas être reliée à une prise de terre<br>Schutzklasse 2: Diese Lampe hat einen doppelten Schutz und darf nicht mit dem Boden verbunden werden<br>Protezione in classe 2: questa lampada ha una doppia protezione e può non essere collegata ad una presa di terra   |
| 3 |      | Suitable for installation on flammable surfaces. Recessed lighting equipment must not be covered with insulating or similar materials<br>Se puede instalar en superficies normalmente inflamables. Equipos de iluminación empotrada no debe ser cubierto con material aislante o similar<br>Convient pour une installation sur des surfaces inflammables. Le matériel d'éclairage encastré ne doit pas être recouvert d'un matériau isolant ou similaire<br>Geeignet für die Montage auf brennbare Oberflächen. Einbauleuchten dürfen nicht mit Isoliermaterial oder ähnlichem abgedeckt werden<br>Adatto per essere installato su superfici normalmente infiammabili. Le apparecchiature d'illuminazione da incasso non devono essere coperte con materiale isolante o similare  |
| 4 |      | This lamp is only suitable for indoor use: it can not be installed and used outdoors where it is possible to directly contact with water<br>Esta lámpara es adecuada sólo para uso interno: no puede ser instalada y utilizada en entornos donde es posible el contacto directo con el agua<br>Cette lampe ne convient que pour un usage interne: il ne peut pas être installé et utilisé dans des environnements où il est possible d'être en contact direct avec de l'eau<br>Diese Lampe ist nur für den internen Gebrauch geeignet: sie darf nicht installiert und verwendet werden in Umgebungen, in denen es möglich ist, direkten Kontakt mit Wasser zu haben<br>Questa lampada è adatta solo ad un uso interno: non può essere installata ed utilizzata in ambienti in cui sia possibile il contatto diretto con l'acqua   |
| 5 | IP20 | Luminaire pour une utilisation intérieure. Luminaire non destiné à être installé dans une salle de bains ou dans des locaux humides. Assurez-vous que le luminaire ne soit pas en contact avec de l'eau.  |
| 6 |      | You can help to protect the environment! Remember to comply with Local Rules: The electrical equipment used must be placed in an authorized disposal<br>Usted puede ayudar a proteger el medio ambiente! Recuerde que debe cumplir con las reglas locales: equipos eléctricos usados deben ser suministrados a una autorización del reciclaje<br>Vous pouvez aider à protéger l'environnement! N'oubliez pas de respecter les règles locales: le matériel électrique usagé doit être déposé auprès d'un centre de tri autorisé<br>Sie können dazu helfen, die Umwelt zu schützen! Denken Sie daran, den örtlichen Vorschriften zu folgen: genutzte elektrische Geräte müssen in einer offiziellen Sammelstelle entsorgt werden<br>Potete aiutare a proteggere l'ambiente! Ricordate di rispettare le Normative Locali: consegnate le apparecchiature elettriche usate in un centro di smaltimento autorizzato |