

Laste spordikompleks

Comet 5

DSK-2-8.XX.G1.490 -YY

Kasutusjuhend

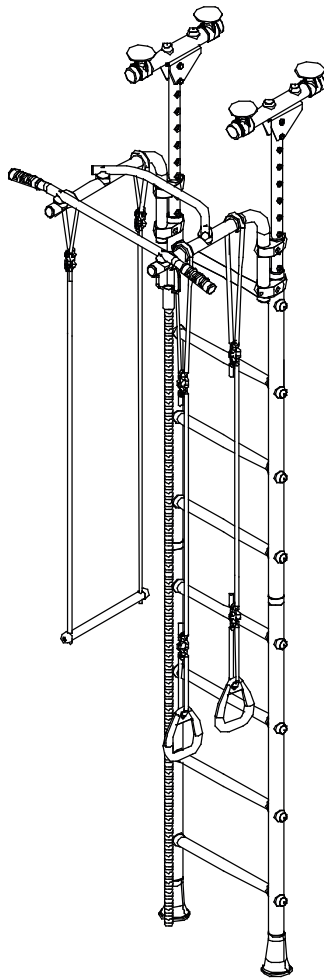

Enne spordikompleksi kokkupanemist ja esmakordset kasutamist lugege käesolev juhend hoolikalt läbi. Juhend sisaldab olulist teavet Teie ohutuse ning toote õige kasutamise ja hooldamise kohta. Seoses meie pideva tootearendusega võib tootes esineda muutusi, mis juhendis ei kajastu, kuid sellised muutused on mõeldud ainult toote kvaliteedi tõstmiseks. Säilitage juhend kindlasti kuni kompleksi kasutuse lõpuni.

Ohutus

Antud kompleks on välja töötatud rahvusvaheliste ohutusstandardite kohaselt ja selle tootmisel rakendatakse pidevat kvaliteedikontrolli:

- TÜV NORD, sertifikaat № 44 321 07 343073 alates 09.03.2007
- Venemaa riikliku standard, sertifikaat № POCC RU.AE83. B26699 alates 25.03.2011

Kompleks on mõeldud ainult eluruumides toimuvateks spordi- ja mänguharjutusteks maksimaalselt ühele lapsele. Kompleksi mis tahes muul viisil kasutamine on keelatud ja ohtlik.

Tootja ei vastuta mingite vigastuste eest, mis tekivad kompleksi mitteotstarbekohasel kasutamisel.

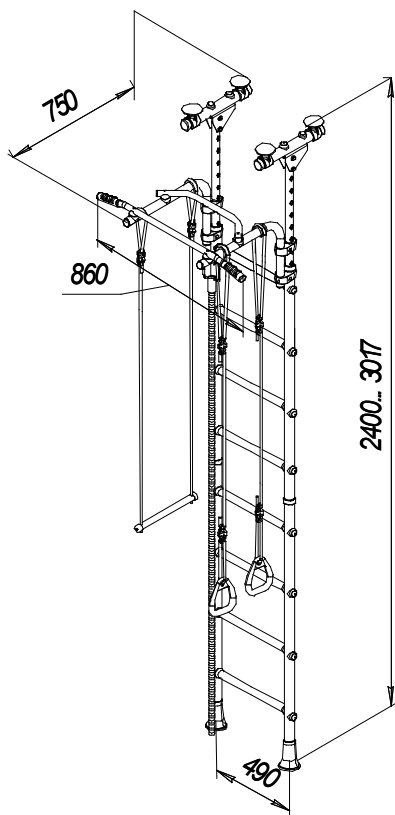

Kompleksi tohib paigaldada ainult eluruumidesse. Kompleksi paigaldamiseks ei sobi puit-, ripp-, ping- ega kunstlaed. Kompleksi ei tohi paigaldada ruumi nurkadesse, kitsastesse koridoridesse, läbikäikudesse, ukseavadesse ega muude takistuste vahetusse lähedusse. Kompleksile peab olema vaba juurdepääs.

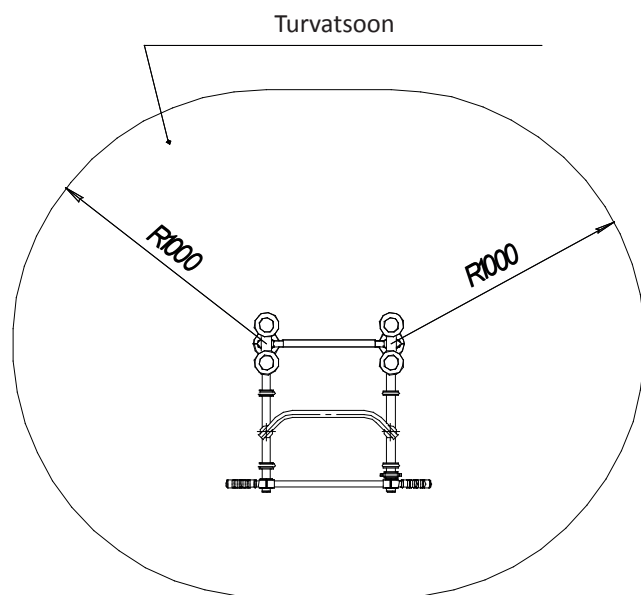

Kahjustatud ja kulunud osad võivad lastele ohtlikud olla ja lühendavad kompleksi kasutusiga, seetõttu tuleb need viivitamatult asendada. Vähemalt üks kord kuus tuleb kontrollida kompleksi stabiilsust, kinnituste kindlust ja kompleksi osade võimalikke kahjustusi. Kui leiate defektseid osi, siis ei tohi kompleksi edasi kasutada.

Kompleksi ei tohi valesti remontida ja selle konstruktsiooni ei tohi muuta (näiteks kompleksi osade muutmise või muude esemete lisamise teel), sest kompleks võib ohtlikuks muutuda. Kompleksi mis tahes viisil modifitseerimine on keelatud.

Ärge unustage, et lastel on alati oht traumasid saada, kui nad kasutavad reedeid, turnipuid, kiikesid või muid spordi- ja mänguvahendeid. Kindlasti tuleb kasutada pehmeid vaipu või matte, et kukkumisel nihestusi ja traumasid vältida. Veenduge, et lastel on ohutu kompleksi kasutada ja ärge jätke lapsi järelevalveta.











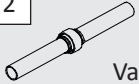
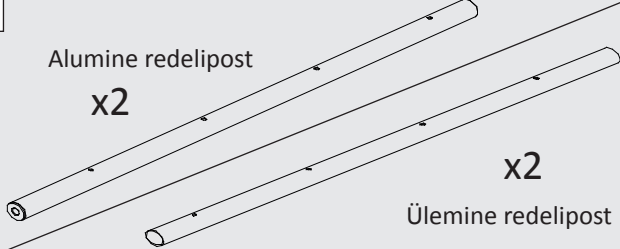
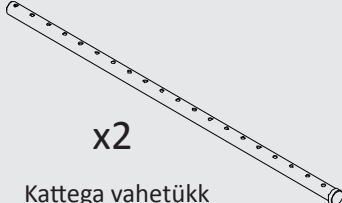
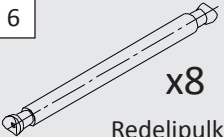
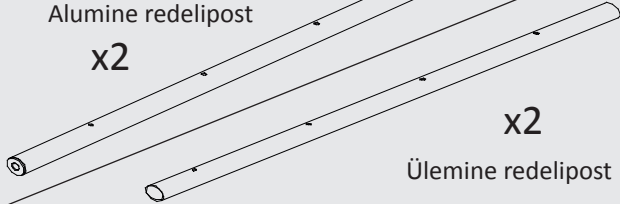

Rippuvaid osi (kõis, nõõrredel jne.) tohib kasutada ainult ülesminekuks ja allatulekuks. Rippuvaid osi ei tohi kasutada millekski muuks (enda või teiste laste sidumine, kõigutamine, kokku või lahti keerutamine, tugev kõigutamine).





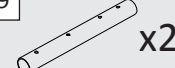



Kompleksi kogukoormus (selle hulgas rippuvad osad) ei tohi kasutamisel ületada 100 kg.

Kompleksi külge ei tohi kinnitada mingeid esemeid, mis ei ole mõeldud koos kompleksiga kasutamiseks (hüppenöörid, pesunöörid, trossid, ketid jms.), sest need võivad lapsel trauma tekitada.

Kompleksil mängides peavad lapsed kandma neile sobiva suurusega riideid ja jalatseid. Laps ei tohi kanda mingeid esemeid, mis võivad harjutuste ajal kompleksi osade taha kinni jääda ja trauma tekitada (kaelakeed, sallid, kapuutsiga või nööridega riided jne.).

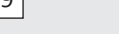
Komplektatsioon (kokkupandavad osad ja detailid)

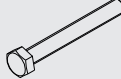
2  x2 Vahetükk	4  x2 Alumine redelipost	8  x2 Kattega vahetükk
6  x8 Redelipulk	5  x2 Ülemine redelipost	
7  x8 Seib	9  x16(32) Korpus	10  x16 Kate
		13  x2 Puks
		14  x4 Poolkoonus
		17  x4 Ülemine tugi
18  x2 Klamber	19  x2 Pulk	20  x4 Kate
		24  x2 Tugi
		37  x4 Kompensaator

61  x4 Polt M8-8gx45.58.016	64  x16(0) Polt M8-8gx65.58.016	75  x8 Mutter M8.4.016	81  x8 Seib 8.04.016	79  x0(16) Kruvi 8x90
62  x4 Polt M8-8gx55.58.016	67  x2 Polt M16x110.58.016	77  x2 Mutter M8.4.016	84  x2 Kate D10	Kuuskantvõti S=6mm x1 Võti S24x13 x1

Lisad (sõltuvalt mudelist)

Liikuv turnipuu

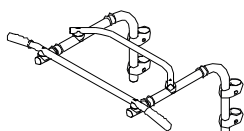

Kõis



Võimlemisrõngad

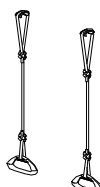

Trapets



Nöörredel

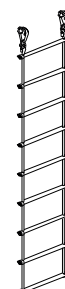

Traumade vältimiseks ei tohi lapsed kompleksi paigaldamise ja reguleerimise juures olla ega selles osaleda. Nad võivad väikesi osi alla neelata või hingamisteedesse tõmmata.

Pidage meeles, et tööriistade kasutamisel on alati oht vigastusi saada. Seepärast olge ettevaatlik ja järgige kindlasti ohutusreegleid.

Kokkupanek ja paigaldamine

Paigaldamise kohta abi saamiseks pöörduge müüja või võimalusel professionaalsete paigaldajate poole.

Veenduge, et kõik vajalikud detailid on komplektis kaasas (võrrelge kontrollnimekirjaga) ja et need on ilma kahjustusteta. Mis tahes puudujääkide korral pöörduge müüja poole.

Puhastage kokkupaneku koht ning veenduge, et seal on piisavalt ruumi ja puuduvad potentsiaalsed ohuallikad. Utiliseerige pakkematerjalid nii, et need ei saaks kellelegi kahju tekitada. Kui lapsed kilekottidega mängivad, siis on alati lämbumise oht!

Enne kokkupanekut uurige hoolikalt jooniseid ja kokkupanekul toimige õiges järjekorras.

Alguses jätke kõik poldid lõdvaks ja veenduge, et kõik kompleksi osad on õigesti kokku pandud. Alles seejärel keerake kõik ühendused tugevasti lõpuni kinni.

1. Pange kokku ülemine ja alumine redelipool
Ärge keerake polti 64 (krugi 79) tugevasti kinni.

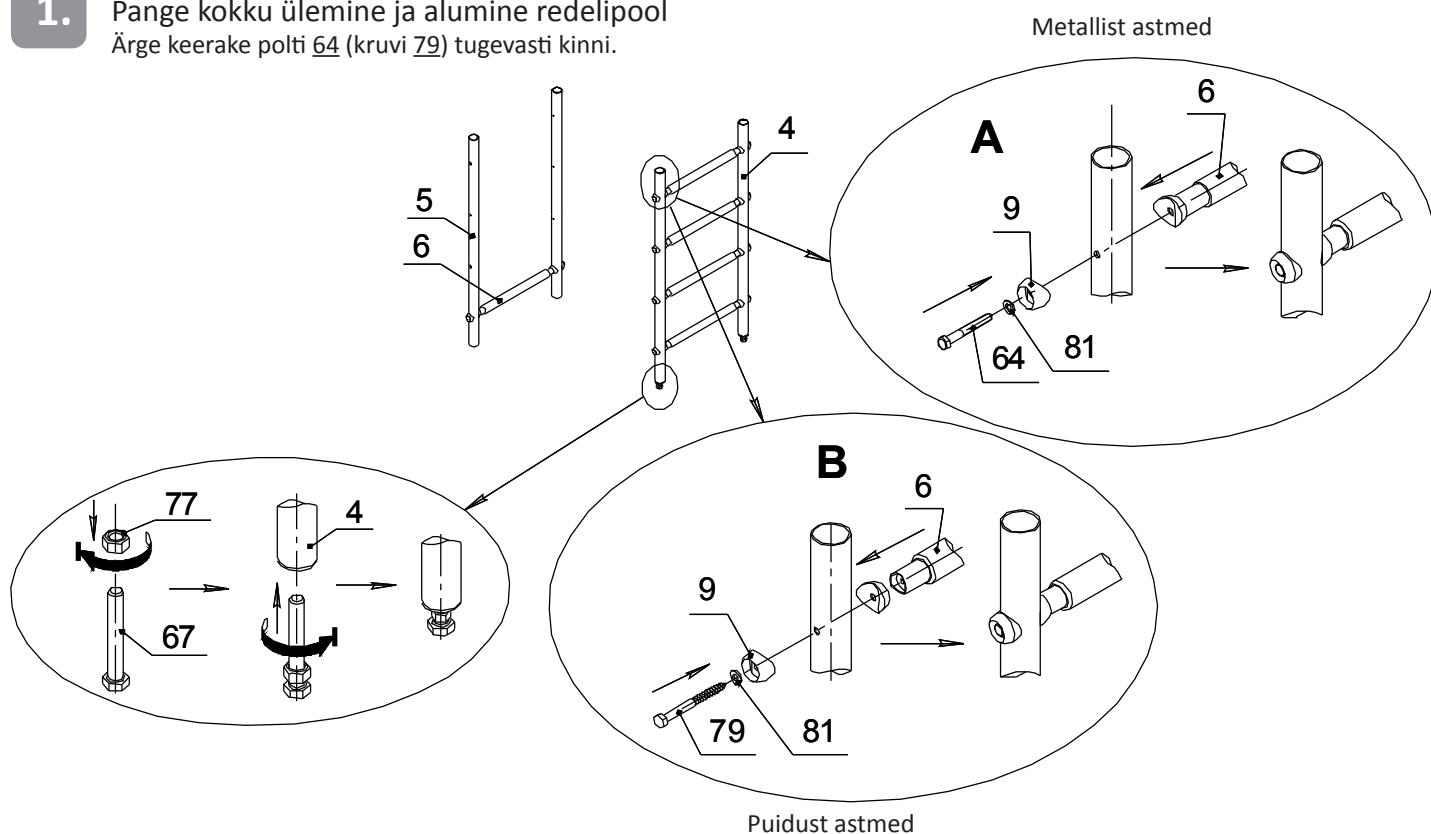

2. Ühendage ülemine ja alumine redelipool omavahel:

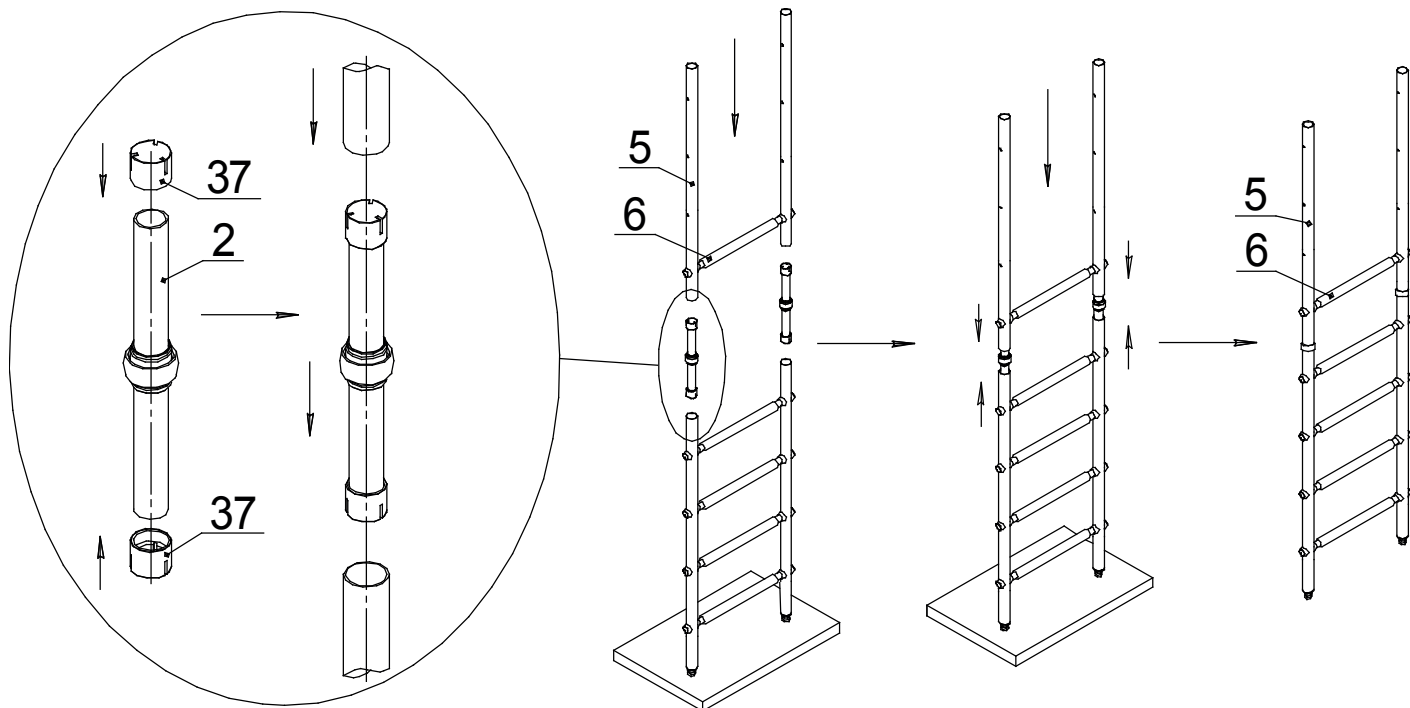

Kompensaatorid 37 tuleb paigaldada ilma jõudu rakendamata.

Suruge redelipooleid tugevasti kokku ning koputage vastu kõva pinda (põrandat) lõpuni kinni.

3. Pange ülemised toed koos vahetükkidega kokku

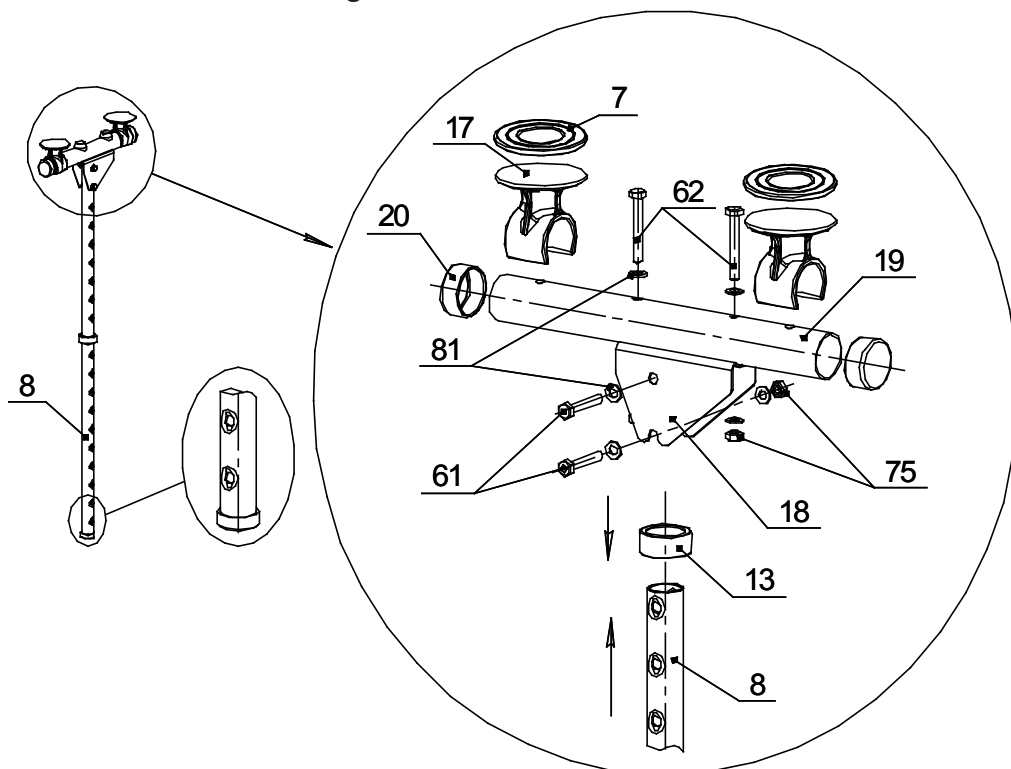

4. Pange redel vahetükkidega kokku ja paigaldage ülejäänud redelipulgad

- I Suruge vahetükid koos tugelega lõpuni redelisse. Paigaldage toed 24 koos seibidega 7.
- II Tõstke vahetükid kuni laeni üles ja laske sujuvalt allapoole kuni redelipostide avade ja vahetükkide avade esimese ühtimiseni. Paigaldage ülemistesse kohakuti avadesse redelipulk.
- III Paigaldage ülejäänud redelipulgad, keerake kinnitused kindlalt kinni ja paigaldage katted 10.

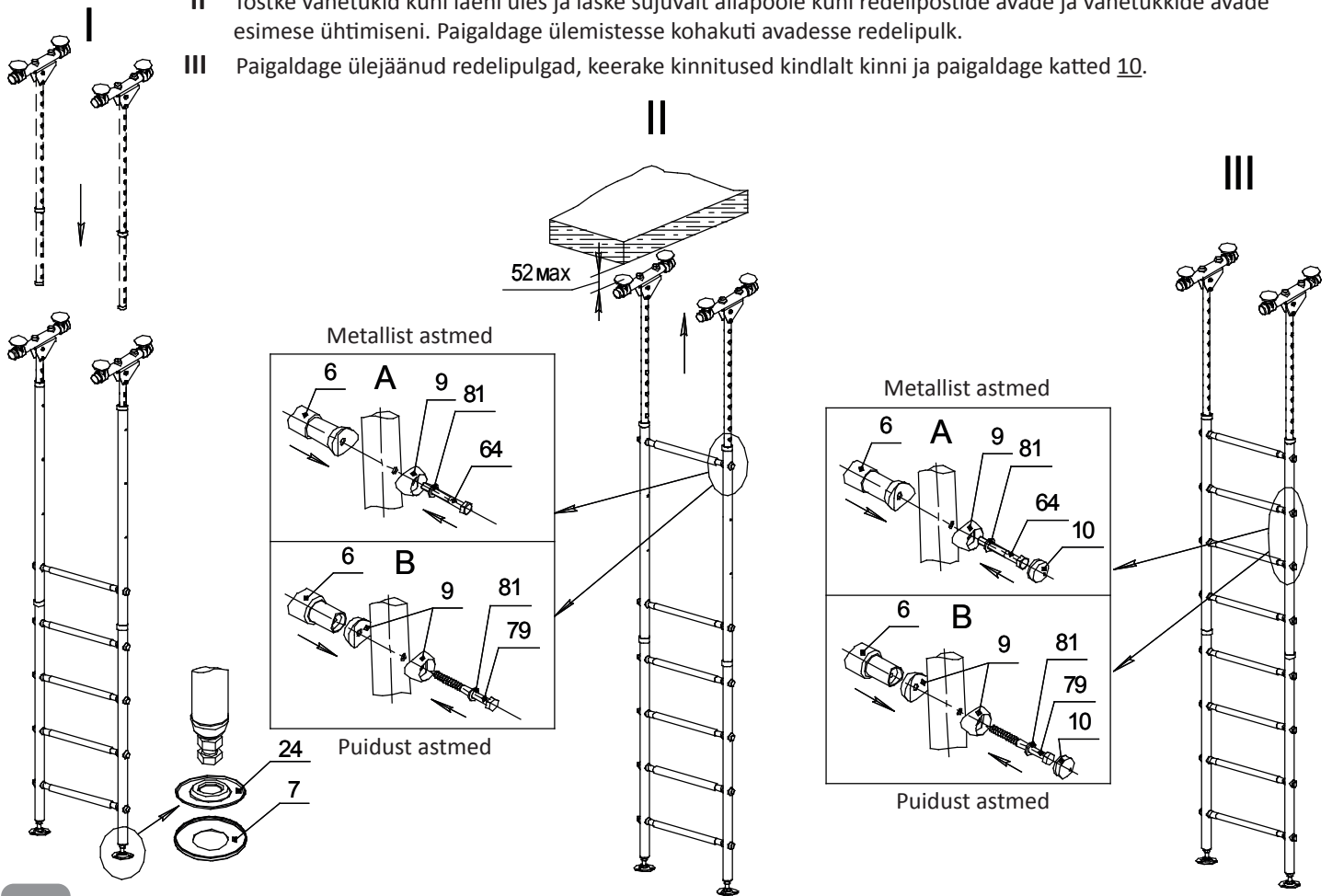

5. Kompleksi kinnitamine

- I Kompleksi pörandi ja lae vahele kinnitamiseks tuleb see poltide 67 lahtikeeramise teel pikemaks reguleerida. Kui kõik ülemised toed on vastu lage, siis tuleb poldid 67 veel 1-3 pööret keerata ja seejärel mutriga 77 paigale lukustada.
- II Paigaldage poolkoonused 14.

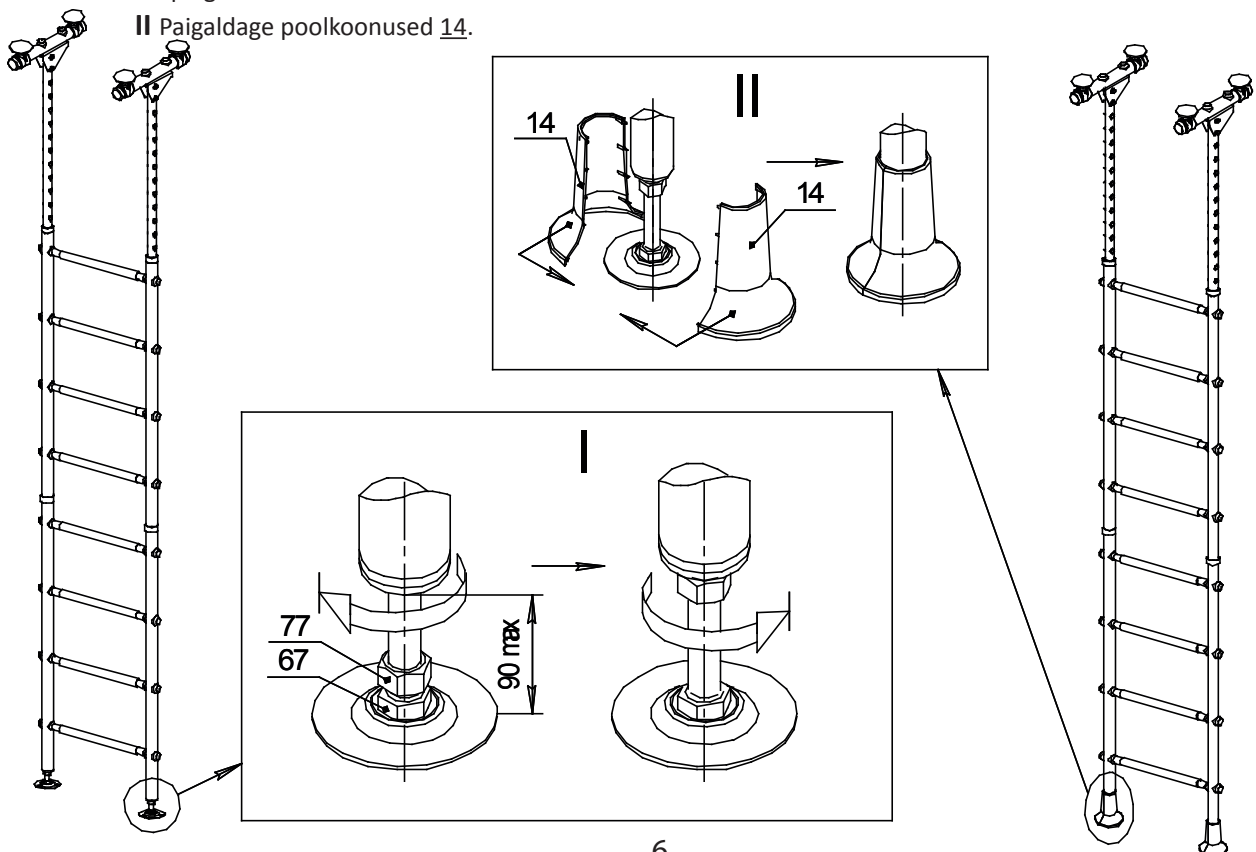

6.

Pange liikuv turnipuu kokku ja paigaldage torudele (paigaldamiseks on kaks varianti). Paigaldage raam redelipostidele nii, et klambrid nr. 28 toetuksid eelnevalt paigaldatud kinnitusele, puksidele või vahepulkadele.

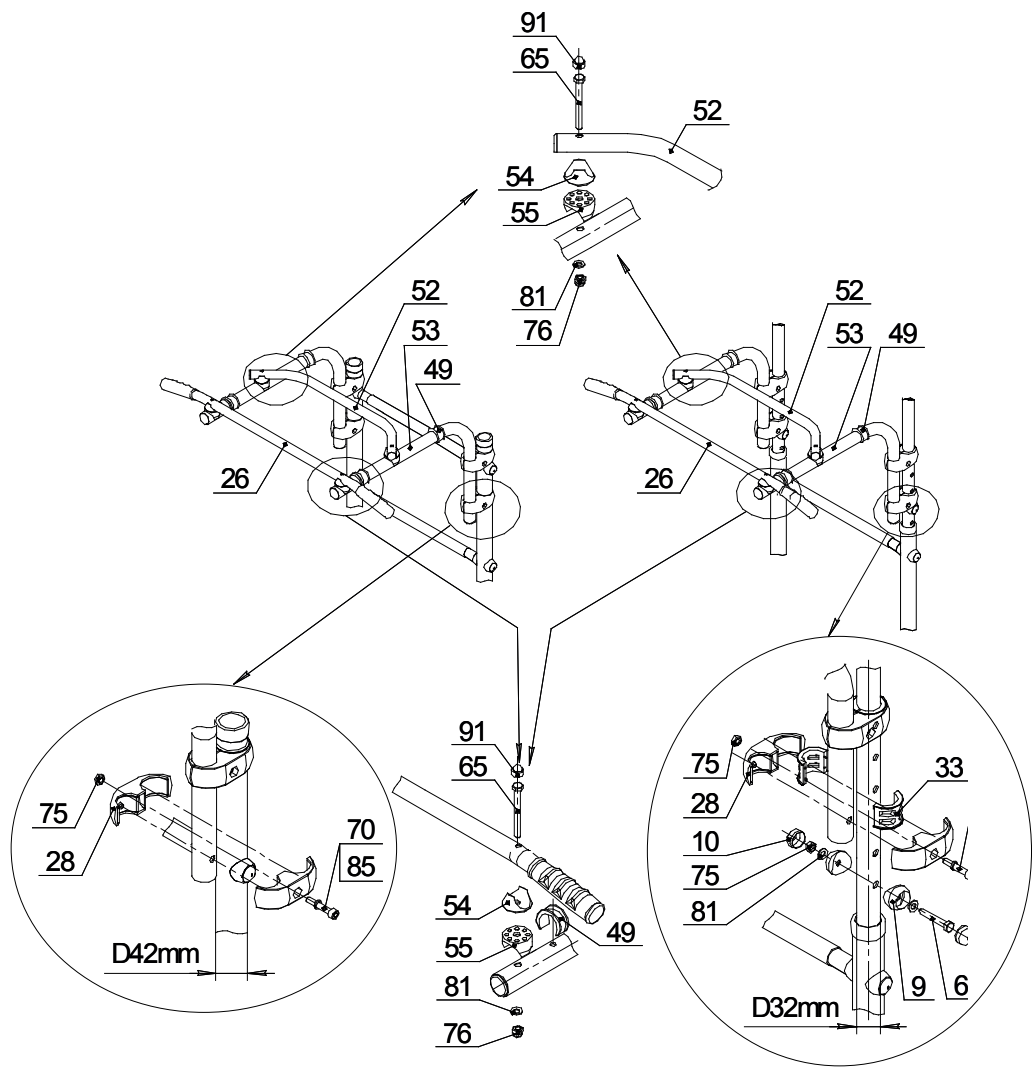

7.

Paigaldage lahtistele avadele katted 84

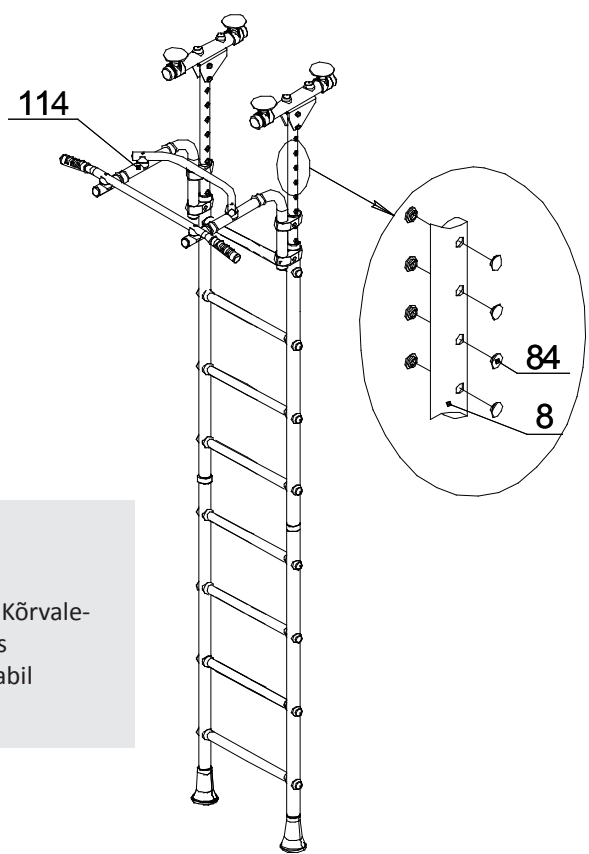

Kokkupaneku õigsuse kontrollimine.

Kontrollige paigaldatud redeli postide vertikaalsust, kasutades loodi. Kõrvalekallete puhul lõdvendage poldid 67, seadke redelipostid vertikaalseks (kontrollige uuesti loodiga) ja seejärel kinnitage redelipostid poldide abil lõplikult põranda ja lae vahele.

8. Rippuvate elementide paigaldamine.

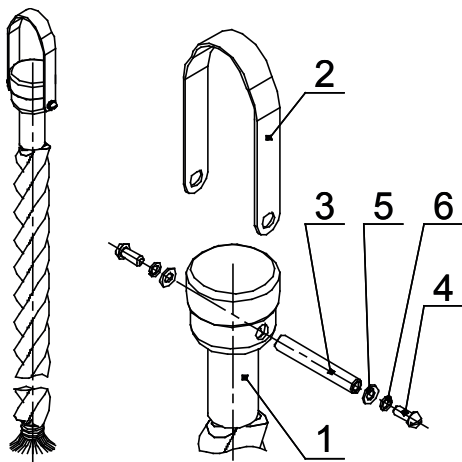

Kõie kokkupanek ja paigaldamine.

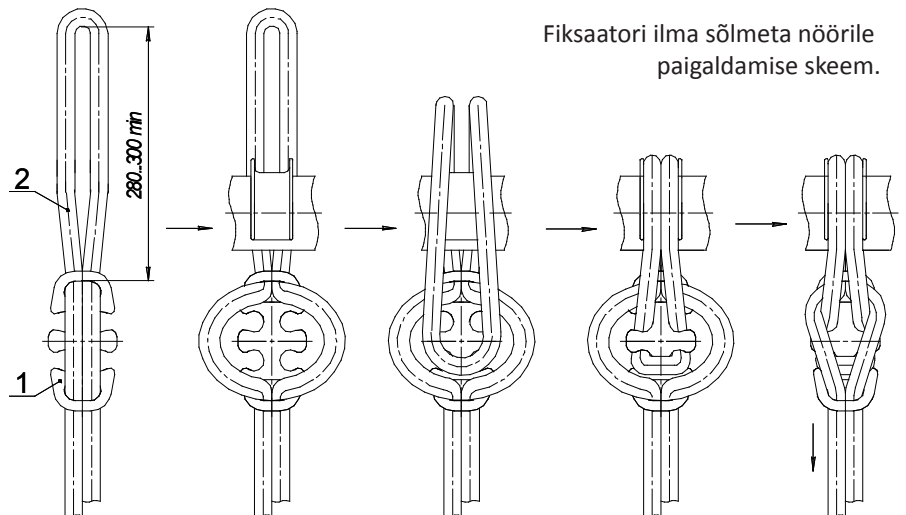

Hooldus ja korrashoid

Enne kompleksi kasutamist tuleb alati kontrollida:

- konstruktsiooni terviklikkust,
- kompleksi kõigi elementide olemasolu,
- plastikust kaitsekoonuste olemasolu kinnitustel,
- kompleksi stabiilsust,
- redeli kinnituse töökindlust,
- kõik rippuvate elementide kinnitused peavad olema kindlalt kinni keeratud,
- kõik nõõridel põhinevate rippuvate elementide sõõlmed ja kinnitusdetailid peavad olema kindlad,
- rippuvad elemendid – nõõrid ja puidust detailid – peavad töökorras olema.

Regulaarselt, s.t. vähemalt 1 kord kuus tuleb kontrollida kinnitusdetailide ja keermestatud ühenduste kindlust, samuti alumiste (ülemiste) tugede võimalikku nihet võrreldes esialgse asendiga. Kõik rivist välja läinud detailid tuleb uute originaalosadega asendada.

Kui kompleksi seisundit ei kontrollita, siis võib tulemuseks olla selle kokkuvarisemine või ümberkukkumine!

Utiliseerimine

Enne kompleksi utili andmist tuleb see kindlasti lahti võtta, toimides kokkupanekule vastupidises järjekorras. Seejärel sorteerige detailid nende materjalide järgi. Vanade toodete vastuvõtupunktide kohta küsige müüjalt.

Garantii

Tootja garanteerib, et KOMPLEKS vastab standardite DIN EN 71-1:2006, DIN EN 71-3:2002 ja DIN EN 71-8:2006 nõuetele, kui järgitakse transpordi, ladustamise, kokkupaneku ja kasutamise juhiseid.

Toote garantiaeg on 24 kuud alates müügikuupäevast.

Garantii ei hõlma järgmises seisundis tooteid:

- ostja poolse transpordi käigus kahjustatud tooted,
- tooted, mille puhul on rikutud käesolevas juhendis toodud ladustamise, kokkupaneku või kasutamise juhiseid.