

# FACKELMANN®

## 85734 / 85737

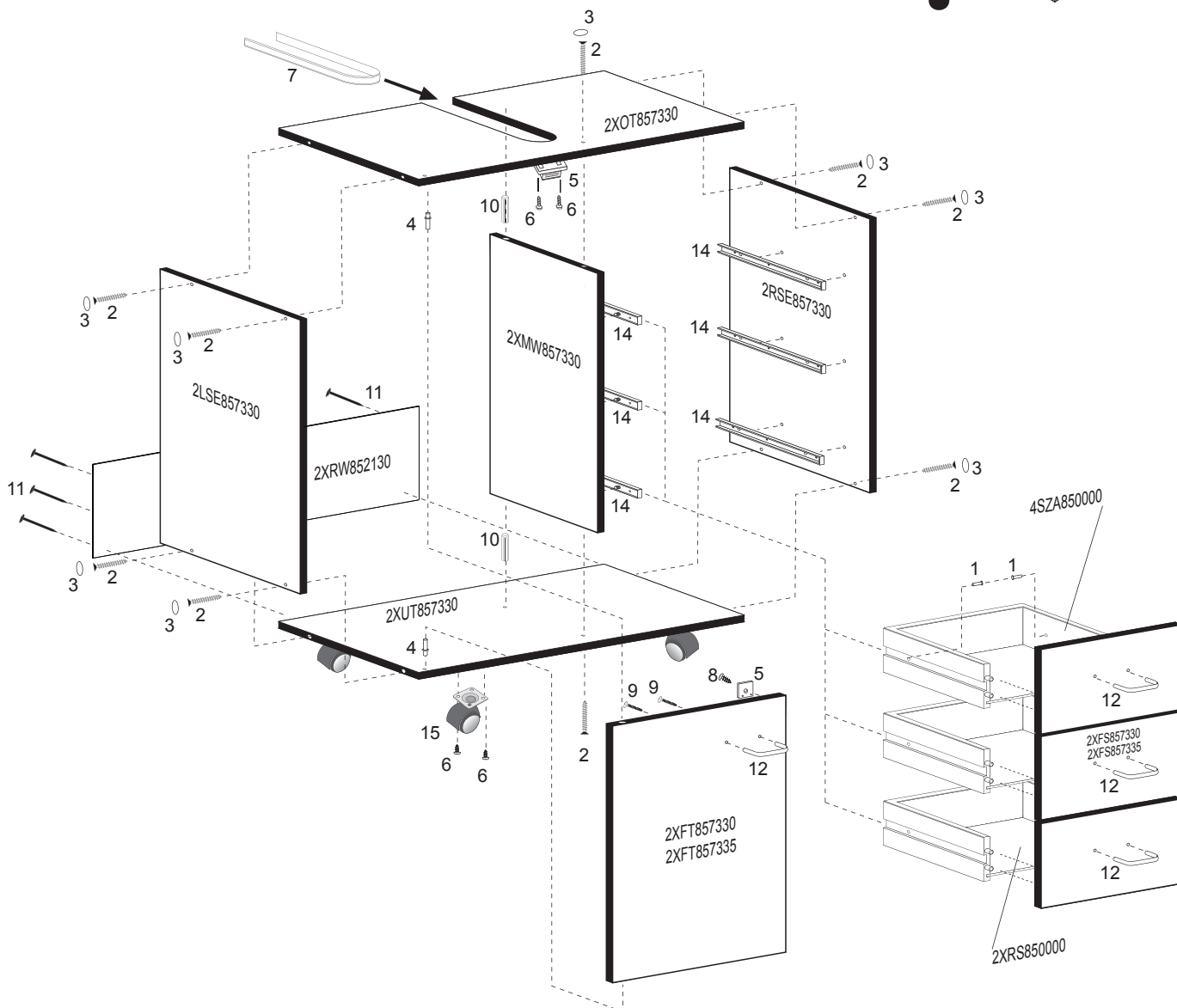
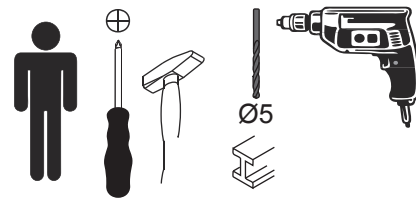

1	2	3	4	5	6	7	8	9
4BB0857340	4SK3.5X400	4BB0070530	4BBZ5X2000	4BB2710030	4RK3.5X131	3APX13KP30	4SK3.0X120	4RK4.0X250
6 x	10 x	9 x	2 x	1 x	10 x	1 x	1 x	8 x

10	11	12	13	14	15
4BD05X2800	4XBN1.2X20	4BB0010070	3KL1020900	4BB0850000	4ROL824004
2 x	15 x	4 x	2 x	6 x	1 x

2XFT857330 = weiß  
 2XFT857335 = anthrazit  
 2XFS857330 = weiß  
 2XFS857335 = anthrazit

**FACKELMANN®** GmbH & Co. KG  
 Postfach 280 • D-91211 Hersbruck  
 Tel.: 09151/811-0 • FAX: 09151/811-294  
 Servicetelefon: 09151/811-206  
 www.fackelmann.de

1

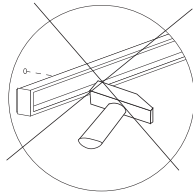
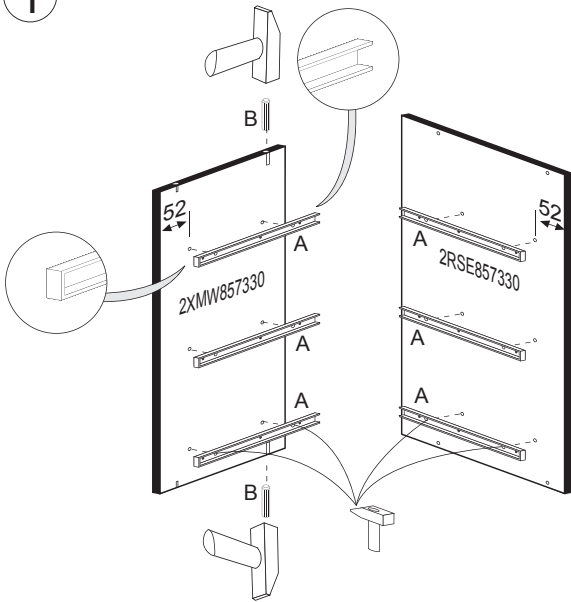

A

6x

14

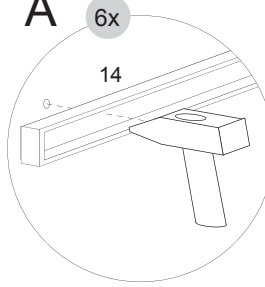

or

14

block  
Nicht inklusive  
Not inclusive

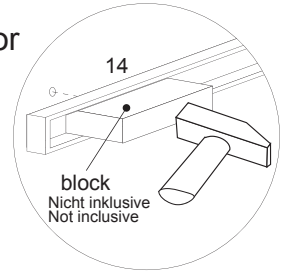

B

2x

10

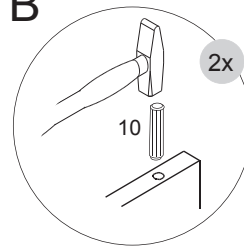

2



2x

4

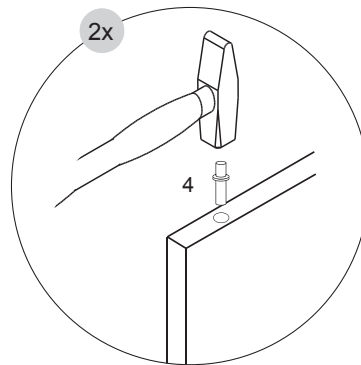

3

3x

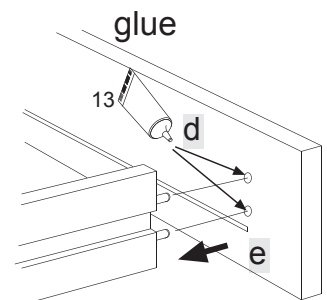
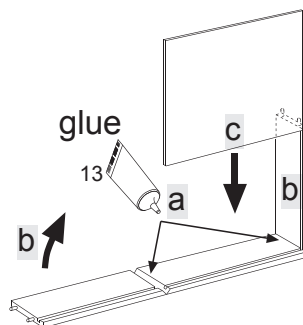
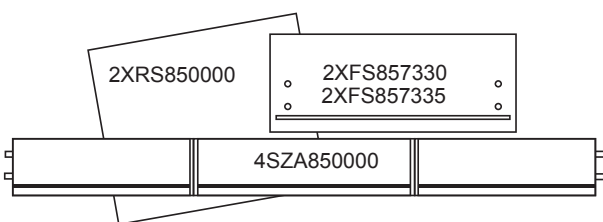

4

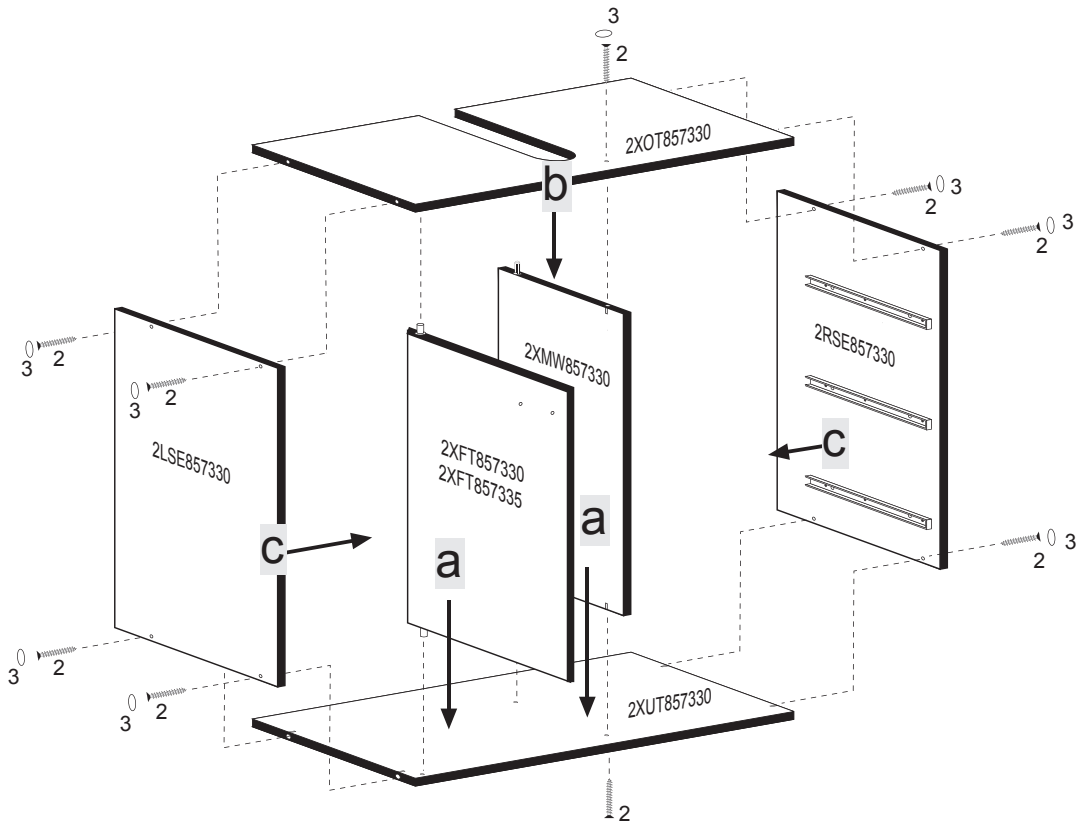

5

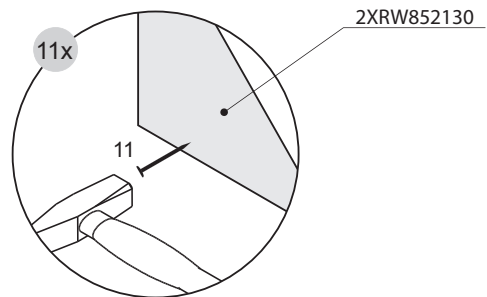
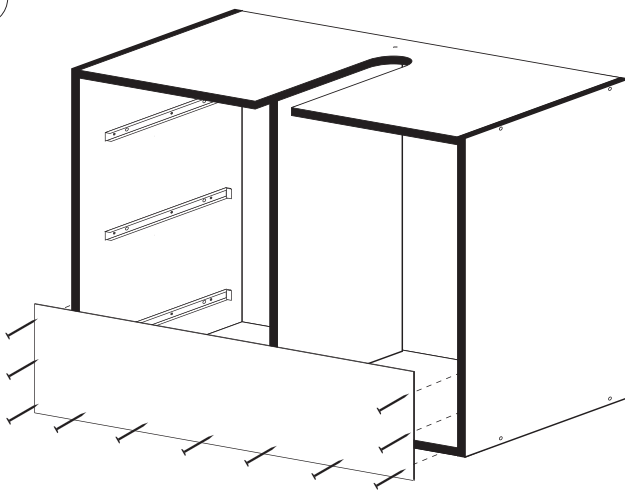

6

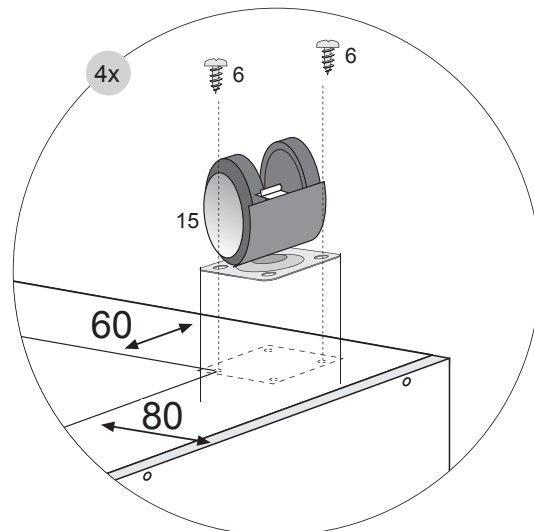
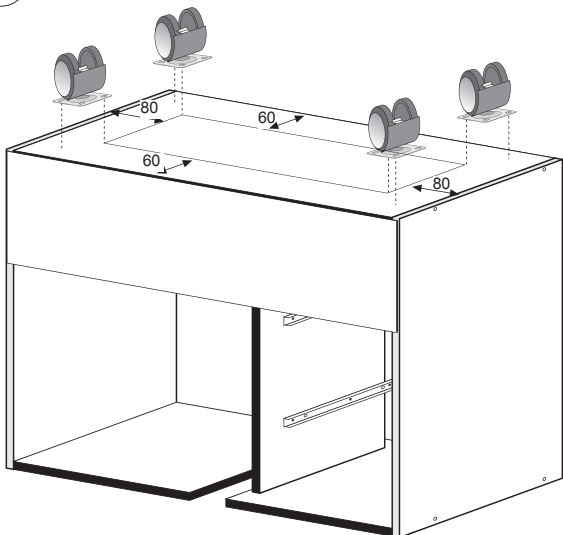

7

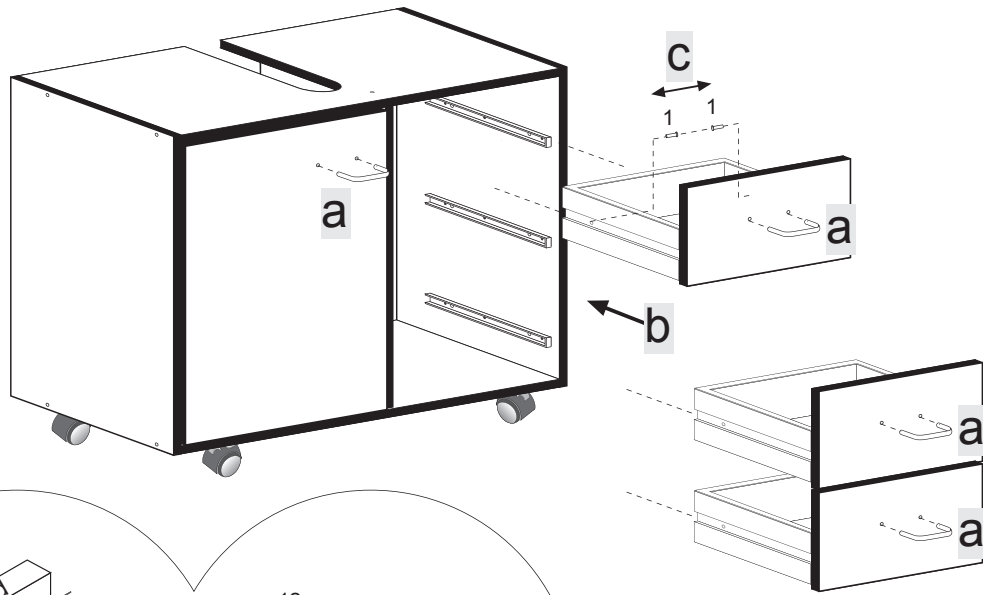

a

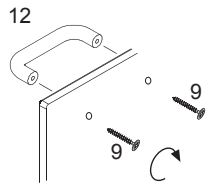
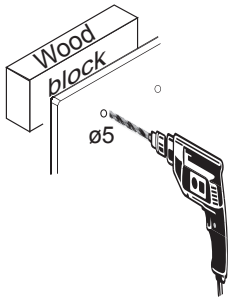

8

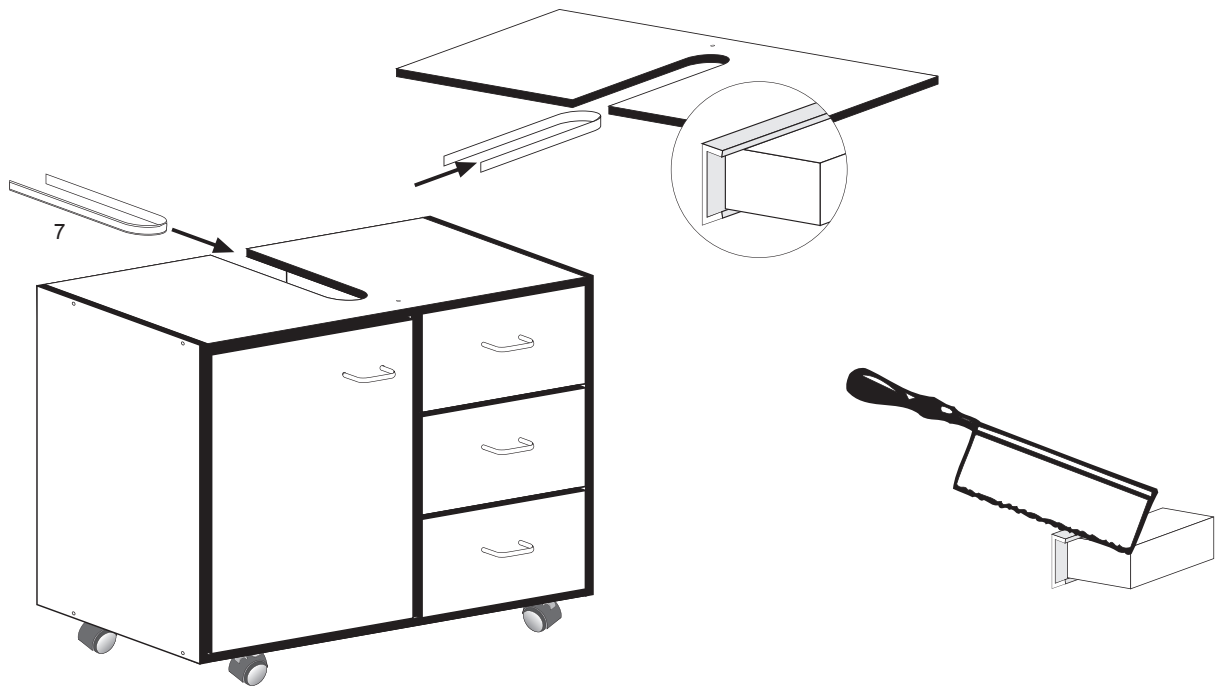

7

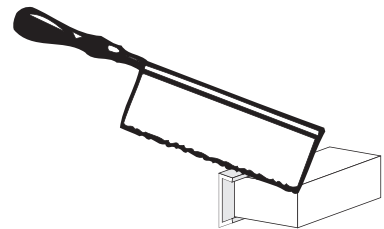
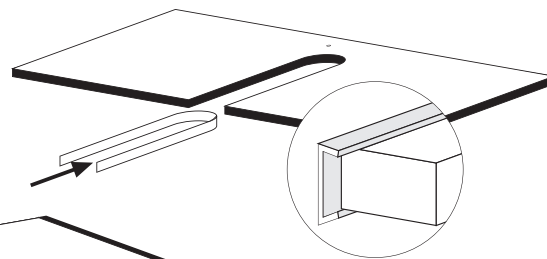

9

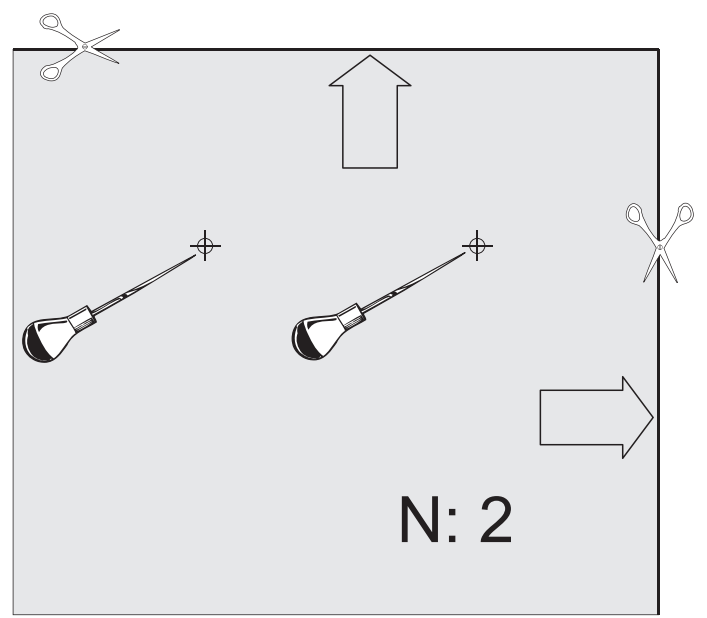
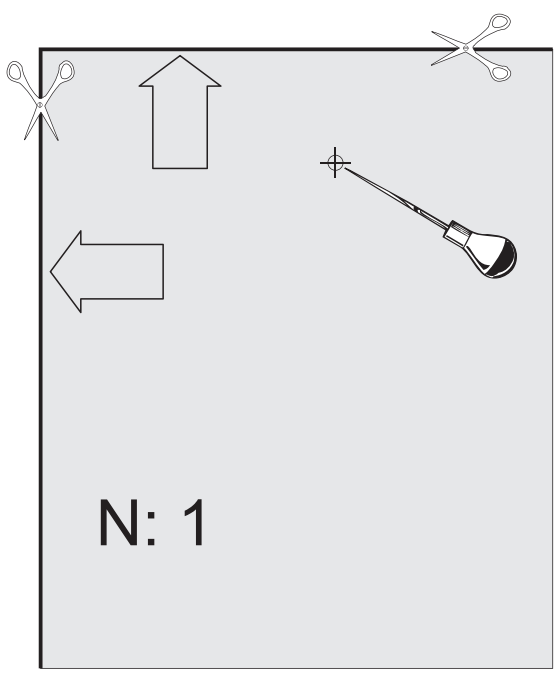
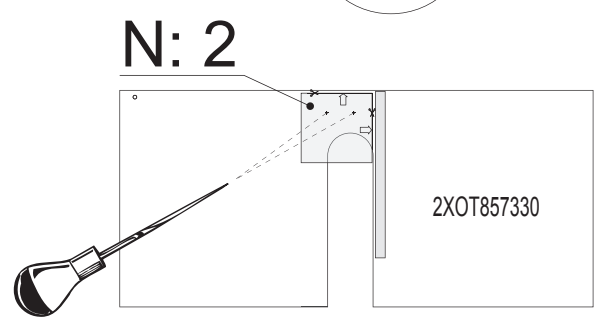
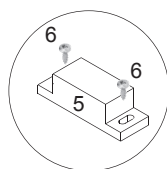
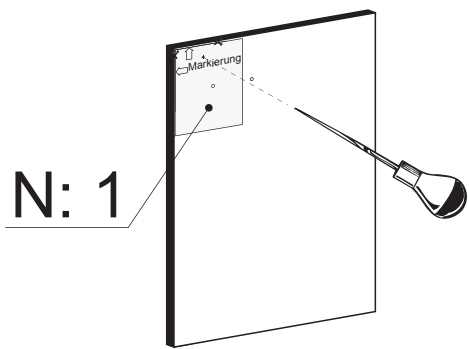
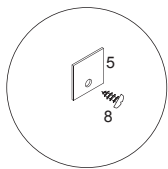
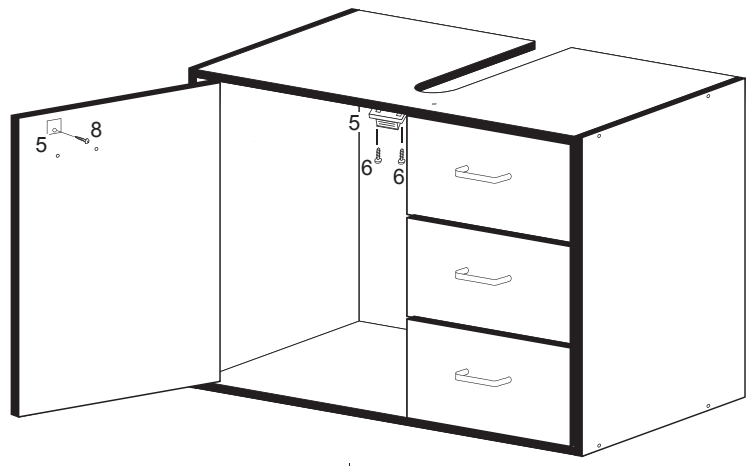

**D****MONTAGE- und PFLEGEHINWEISE:**

Sehr geehrter Kunde,  
wir gratulieren Ihnen zum Kauf unserer Badmöbel, die bei sachgemäßer Behandlung lange Freude bereiten werden. Bitte beachten Sie folgendes:

- Möbel und Spiegel nur feucht wischen und nur milde Reinigungsmittel verwenden.
- Keine alkoholhaltigen, scheuernden oder scharfen Reinigungsmittel (Glasreiniger) einsetzen.
- Das Möbel immer trocken nachwischen, um eine Beschädigung des Materials (Aufquellen) oder der Spiegelbeschichtung (Blindflecken) durch stehendes Wasser zu verhindern.
- Alle Anschlußbereiche der Abdeckplatten zu anderen Schränken und Wandflächen, sowie zum Waschbecken, sind mit Silikon oder anderer geeigneter Dichtungsmasse zu versiegeln.
- Schützen Sie Ihre Möbel im Wannen/Duschbereich mit einer Duschtrennung. Schäden, die durch übermäßige Nassbehandlung entstehen, sind von der Gewährleistung ausgenommen. Die Badmöbel sind für ein normales Badezimmerklima geeignet. Kurzfristige Luftfeuchtigkeit von 90 % mit eingeschlossen (kein Saunabetrieb).
- Mitgelieferte Haken und Dübel nur für Mauerwerk, Vollziegel MZ20, Hochlochziegel HLZ 20 oder Beton B25 geeignet.

**ACHTUNG: Vor der Montage ist das Produkt auf Transportbeschädigungen zu prüfen. Für Schäden an bereits montierten Produkten oder aufgrund einer unsachgemäßen Behandlung wird keine Haftung übernommen!**

**F****Instructions de montage et d'utilisation :**

Chère cliente, Cher client,  
Félicitations pour l'achat du meuble de salle de bains, qui vous satisfera pleinement, tant que nos instructions de nettoyage et d'entretien seront respectées.

- Veuillez polir le meuble et le miroir avec un chiffon humide, utilisez uniquement des détergents doux.
- N'utilisez aucun produit abrasif ou à base d'alcool, des détergents puissants (tels les nettoyeurs pour vitres).
- En cas de stagnation de l'eau, veuillez toujours essuyer le meuble et le miroir avec un chiffon sec pour éviter tout dommage (gonflement sur la surface, tâches aveugles sur le miroir).
- Tous les raccords entre et sur le plan de travail, le mur, d'autres armoires ou le lavabo doivent être réalisés en silicone ou dans d'autres matériaux d'étanchéité appropriés.
- Prévoyez une certaine distance entre vos meubles et l'espace douche ou la baignoire.  
Nous n'accepterons aucune réclamation relative à des dommages inhabituels causés par l'eau ou l'humidité.  
Nos meubles sont destinés à être installés dans une salle de bains, dont le taux d'humidité dans l'air peut être de 90% pendant un court instant (ne pas créer un environnement sauna).  
Les crochets et les chevilles inclus avec le meuble conviennent uniquement aux murs en mortier/pierre/brique (briques MZ20 ou briques creuses HLZ20) et en béton B25.

**ATTENTION : avant de monter le meuble, veuillez, s'il vous plaît, vérifier s'il a subi ou non des dommages durant le transport. Nous n'accepterons aucune plainte relative à des dommages causés durant / après montage, ou suite à un traitement inadéquat.**

**NL****MONTAGE- en ONDERHOUD adviesen:**

Wij feliciteren u met de aankoop van ons badkamermeubel welke U, bij goed onderhoud, vele jaren van gebruiksplezier zal bieden. Gelieve volgende tips in acht te nemen:

- Het meubel en spiegel enkel met vochtige doek en milde reinigingsmiddelen schoonmaken.
- Geen alcoholhoudende of schurende of agressieve schoonmaakmiddelen (glasreinigers) gebruiken.
- Het meubel altijd droog napoetsen om beschadiging door opzwellling van het materiaal of aantasting van de spiegellaagveroorzaakt door vocht/staand water te vermijden.
- Alle naden tussen de meubelen en/of wastafel en afdekplaten moeten met een daarvoor geschikt afdichtmiddel afgewerkt worden.
- Bescherm Uw meubel voor spatwater door middel van een douche afscheiding. Schade door overmatig vocht en water wordt niet aanvaard.  
De badmeubele zijn geschikt voor een normaal badkamerklimaat. Kortstondige vochtigheidsgraad van 90% inbegrepen. (Geen sauna omgeving)
- Bijgeleverde haken en pluggen zijn enkel geschikt voor normaal metselwerk met volle steen (MZ20 of HLZ 20) en beton (B25).

**Voor montage alle onderdelen op eventuele transportschade controleren. Schade aan reeds gemonteerde meubelen of door onoordeelkundige manipulatie kan geen rede tot klacht zijn.**

**GB****Instructions for mounting and use:**











Dear customer,  
Congratulations for purchasing our bathroom furniture, which will provide you with long-lasting pleasure, if you will follow our instructions for cleaning and maintenance.

- Please polish the furniture and the mirror with a moist cloth, only use mild detergents.
- No alcoholic, scratching or aggressive cleansing agents (glass detergents).
- Please wipe the furniture always with a dry cloth to avoid any damages to the material (swelling) or of the mirror surface (blind stains) because of remaining water.
- All fittings of the basin plate in contact with other cupboards and walls or to the base itself have to be sealed with silicone or other appropriate sealing materials.
- Protect your furniture – if in contact to shower or tub – by a shower severance.
- Please note that we cannot accept any complaints regarding damages of extraordinary effects by water or humidity. Our bathroom furniture is meant for use at regular bathrooms conditions, including shorttime air humidity of 90 % (no sauna). The included hooks and dowels are only suitable for walls of masonry, bricks MZ20 hole bricks HLZ20 or concrete B25.

**ATTENTION ! Before mounting please check the product to see if any damage has been caused during transportation. Please note that we cannot accept any complaints regarding damage after the product has been mounted.**











**D Hinweis bei Möbeln mit Elektro-Anschluss und Beleuchtung:  
Der Anschluss darf nur durch den Fachmann unter Beachtung der VDE 100, Teil 701 erfolgen!**

Beim Auswechseln von Leuchtmitteln ist auf die Übereinstimmung der Angabe der max. Lampenleistung (W) und Spannung (V) mit den Daten des Transformators/Leuchte zu achten.  
Eine beschädigte äußere Leitung darf nur durch eine Fachkraft ersetzt werden.  
Eine defekte Trafobox kann nicht repariert werden und ist gegen eine neue auszutauschen.

-  Vor dem Lampenwechsel Stromversorgung unterbrechen.  
Bei einer festen Installation muss der Versorgungsstromkreis mit einer Trennvorrichtung (z.B. Schalter ) ausgestattet sein.
-  Bei Halogenleuchte: Lampenkolben nur mit einem Tuch anfassen und in die Fassung einsetzen!
-  Bei Halogenleuchte: Kolben wird sehr heiß (bis 350 °C), vor dem Auswechseln oder Einstellen der Leuchte das Leuchtmittel abkühlen lassen!
-  Lampe bei der Anwendung vor Feuchtigkeit schützen!
-  Bei Halogenleuchte mit Schutzglas: Jedes zerbrochene Schutzglas ist sofort gegen ein neues auszutauschen!
-  Halogen-Glühlampen, die den erforderlichen Schutz gegen Platzen aufweisen.
-  Mindestabstand zu angestrahlten Flächen, z.B. 10 cm
-  Schutzisoliert, Schutzklasse II, Geräte ohne Schutzleiteranschluss (gelb/grün)
-  Zur Direktmontage auf oder an schwer oder normal entflammabaren Baustoffen.
-  Zum Einbau in Möbel geeignet, jedoch nicht bei normal entflammabaren Oberflächen.
-  Diese Leuchte ist nicht für die Verwendung mit "Kaltlicht - Lampen" (Cool beam Lamp) geeignet.

**NL Gebruiksaanwijzing bij meubelen met electro-aansluiting en verlichting.  
De elektrische aansluiting moet uitgevoerd worden door een erkend vakman conform de VDE 100 deel 701 normen!**

Bij uitwisseling van lampen moet rekening gehouden worden met de aangegeven max.Watt en spanning(V) aangegeven op de transfo/verlichting.  
Een beschadigde buitenleiding mag enkel door een vakman vervangen worden  
Een defecte transformator kan niet gerepareerd worden maar enkel vervangen.

-  Voor uitwisseling lampen stroom onderbreken.  
Bij definitieve installatie moet de stroomaansluiting voorzien zijn van schakelaar.
-  Bij halogeenlampen: lamp enkel met doek vastnemen en in fitting plaatsen!
-  Voor Halogeen lampen: De kolf wordt zeer heet (tot 350° C), Voor aanpassing van de kolf van de lamp of de richting de verlichting laten afkoelen!
-  Lampen bij gebruik tegen vocht beschermen!
-  Bij halogeenlampen met beschermglas: Elk gebroken beschermglas onmiddellijk vervangen!
-  Halogeen gloeilampen met bescherming tegen kapot springen
-  Minimale afstand tot aangestraalde oppervlak (bijv. 10 cm)
-  Beveiligde isolatie ,beveiliging klasse II, toestel zonder aarding (geel-groen)
-  Voor rechtstreekse montage op moeilijk of niet ontvlambare materialen
-  Geschikt voor inbouw, echter niet bij normaal ontvlambare oppervlakken.
-  Deze lamp is niet geschikt voor "koude straal lampen"

**GB****Information for furniture with electrical connection and lighting: The electrical device must be connected by a qualified electrician in compliance with VDE 100, Part 701!**

When changing bulbs, make sure that the maximum wattage (W) and the voltage (V) of the replacement bulb conform to the transformer or lamp.

A outer cable must be replaced only by a specialist.

The trafo-box cannot be repaired and must be replaced.

 Disconnect the power supply before changing bulbs. In case of a fixed installation the electrical connection has to be equipped with a separating appliance (f.ex. switch)

 For halogen lamps: Always use a cloth when handling bulb or inserting it into the socket!

 For halogen lamps: bulb becomes extremely hot (up to 350 ° C), before changing the bulb or adjustment of the lamp allow to cool down the bulb !

 Protect lamp from moisture or wetness during use!

 For halogen lamps with protective glass: A broken protective glass must be replaced immediately!

 Halogene bulb with protection against bursting

 Minimum distance to the illuminated surface f.ex. 10 cm

 Protected isolation, protection class II, appliance without protected connection (yellow/green)

 For direct installation on heavy or normal infammable materials.

 Suitable for installation in furniture, but not on normal inflammable surfaces.

 This lamp is not suitable for cool beam lamps.

**F****INSTALLATION ELECTRIQUE ET BRANCHEMENTS:****Les raccordements électriques doivent être réalisés par un professionnel selon les normes en vigueur.**

En cas de changement de luminaires, veuillez respecter la puissance maximale en Watts et Volt indiquée sur les ampoules.

Un câble extérieur ne doit être remplacé que par un spécialiste.

Un câble transformateur / interrupteur ne peut pas être réparé mais doit être remplacé

 Couper le courant avant toute manipulation. Pour sécuriser votre installation, l'alimentation électrique doit être assurée par un dispositif de séparation (un commutateur, un interrupteur par exemples).

 Halogène : saisir l'ampoule avec un tissu avant de l'installer.

 Pour une lampe halogène : si l'ampoule halogène est très chaude (jusqu'à 350° C), avant de la changer ou l'ajuster, laissez la complètement refroidir !

 Eviter toute projection d'eau vers les ampoules.

 Halogène avec écran de protection : remplacer sans tarder tout écran de protection fissuré.

 Ampoule halogène avec protection nécessaire contre l'éclatement.

 Distance minimale par rapport à la surface illuminée p.ex. 10 cm.

 Protection isolante, protection de classe II, appareils sans connexion en conducteur de protection (jaune / vert).

 Peut être monté directement sur des matériaux de construction lourds ou normalement inflammables.

 Convient au montage de meubles, mais ne pas monter sur une surface inflammable.

 Cette lumière n'est pas adaptée pour être utilisée avec « une ampoule à lumière froide » (Cool beam lamp).